

Produktinformation / Product information

Aufbau- und Gebrauchsanleitung / Assembly and user manual

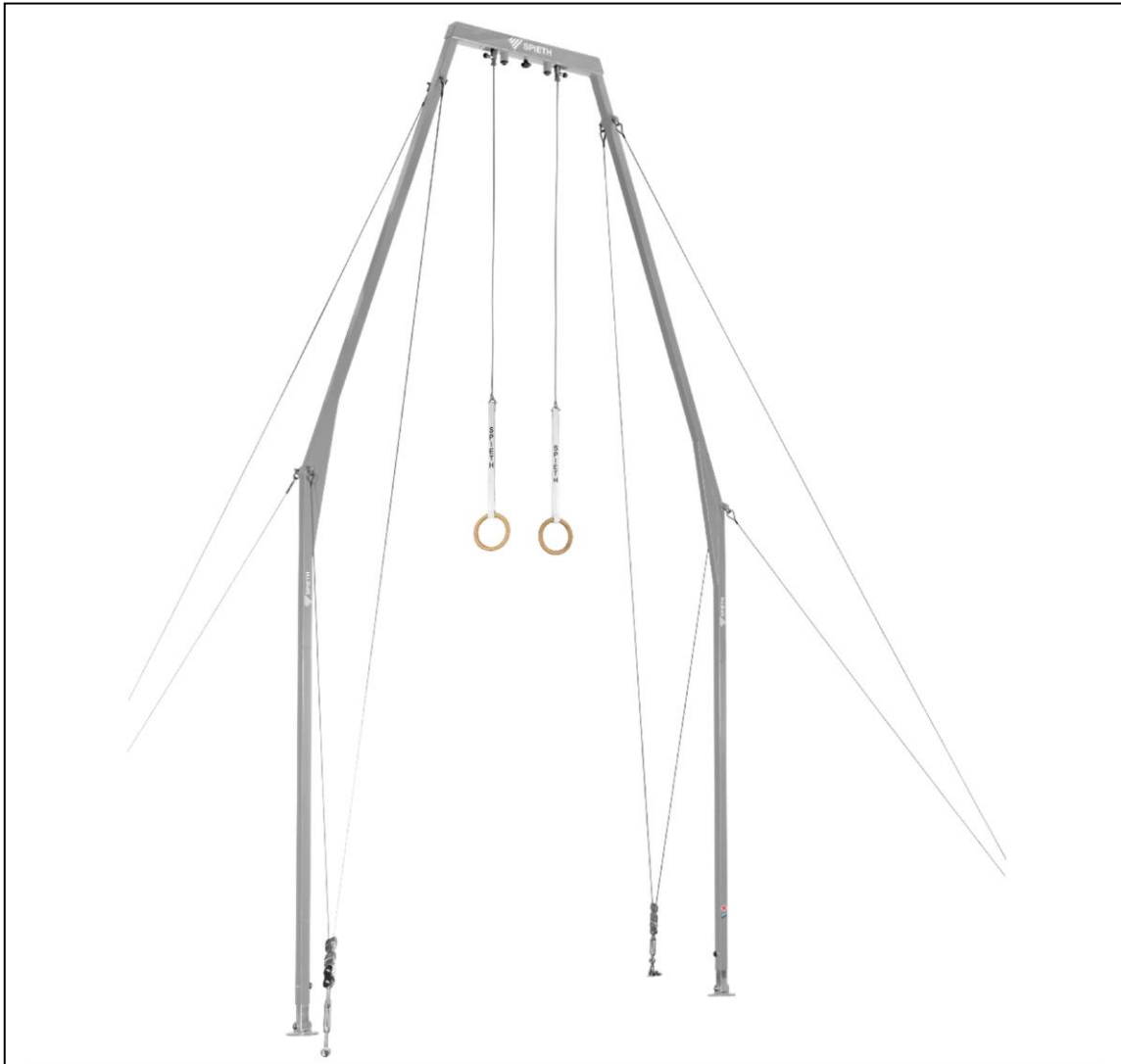

SPIETH Gymnastics GmbH – offizieller Partner von:



SPIETH Gymnastics GmbH

In den Weiden 13

73776 Altbach

Telefon +49 (0)7153/50 32 800

Telefax +49 (0)7153/50 32 811

www.spieth-gymnastics.com

info@spieth-gymnastics.com

Beschreibung

Das Ringegerüst „Barcelona“ ist FIG- zertifiziert und nach dem ORIGINAL REUTHER Vorspannungsprinzip gebaut.

Bestehend aus:

- Integriertem Dämpfungsmodul im oberen Querträger; federnde Eigenschaften des Modules können individuell eingestellt werden
- 4-kant Stahlrohr, Kunstturnseilen aus kunststoffummanteltem Stahldrahtseil, drehbar gelagerter Aufhängung mit nachstellbarer Höhenfeinregulierung
- 70 cm langen Chromlederriemen sowie eingenähten Schichtholz-Turnringen
- Doppelverspannung mit Keilspannschiebern
- Ringehaken

Abmaße nach FIG-Normen:

Höhenverstellung: von 575 - 610 cm in Stufen von 5 cm

Verpackungsinfo:

Netto-Gewicht: 80 kg
Brutto-Gewicht: 100 kg
Verpackungen: 1 Karton 145x52x17xcm
2 Kartons 230x9x8 cm
2 Kartons 268x20x8 cm
2 Kartons 198x16x15 cm
1 Karton 45x36x15,5 cm
1 Karton 85,5x32x15,5 cm

Description

The Ring frame “Barcelona” is FIG certified and built on ORIGINAL REUTHER pretension principle.

Consisting of:

- Cushioning module integrated in the upper cross beam; suspension of this module is adjustable.
- 4 square steel tubes, dismountable
- Plastic-encased steel ropes for rings suspended to the frame by means of bearing loaded swivels with a fine height adjustment
- 70 cm long chrome leather straps are sewed with plywood rings
- Double tension system with slide adjusters
- Hook

Measurements according to FIG norms:

Height adjustment: from 575 to 610 cm in 5 cm increments

Packing data:

Net weight: 80 kg
Gross weight: 100 kg
Packages: 1 carton 145x52x17xcm
2 cartons 230x9x8 cm
2 cartons 268x20x8 cm
2 cartons 198x16x15 cm
1 carton 50x37x38 cm

Art. 1384034
Ringegerüst „Berlin“
Ring Frame „Berlin“



Bedienungs- und Montageanleitung

Bitte lesen Sie diese Anweisung, bevor Sie das Gerät zusammenbauen.

Zahl der Benutzer:

Das Gerät ist max. für eine Person je Ringepaar zugelassen.

ACHTUNG!

- Den Aufbau des Gerätes empfehlen wir mit 8 Personen durchzuführen.
- Bitte das Gerät während der Benutzung nicht verstellen.

Lieferumfang:

1 x Querträger mit Dämpfungsmodul
2 x Verbindungsrohre
2 x Winkelrohre
2 x Standrohre
2 x Verstellrohre
1 x Verspannungssatz
1 x Paar Ringe

Benötigte Werkzeuge:

Keine

User and assembly manual

Please read this instruction before apparatus assembly.

Number of users:

The apparatus cannot be used by more than one person at the same time.

ATTENTION!

- We recommend conducting apparatus assembly and installation with the assistance of 8 persons.
- Please do not adjust the apparatus during the use.

Scope of delivery:

1 x Cross beam with cushioning system
2 x Connection tubes
2 x Angular tubes
2 x Uprights
2 x Adjustable tubes
1 x Tensioning set
1 x Pair of rings

Necessary tools:

No



Abb. 1: Ringegerüst
1 Ringegerüst wie abgebildet zusammenbauen

Pict. 1: Ring frame
1 Assemble frame as indicated

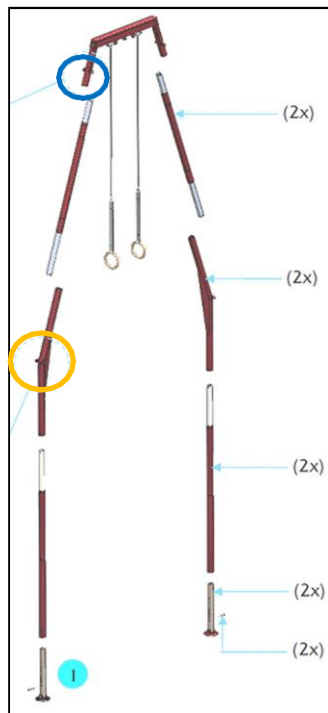

Abb. 2: Detailansicht Gerüstrohre (oben)
2 Stahldrahtseile anhängen und Schäkel fest verschließen

Pict. 2: Detailed view frame tubes (at the top)
2 Attach cables, close shackles tightly

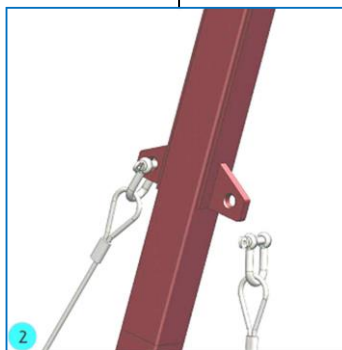

Abb. 3: Detailansicht Gerüstrohr (unten)
2 Stahldrahtseile anhängen und Schäkel fest verschließen

Pict. 3: Detailed view frame tubes (below)
2 Attach cables, close shackles tightly

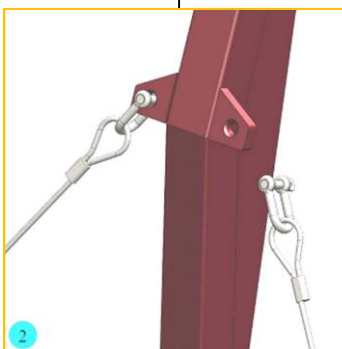

Abb. 4:
 1 Höhe einstellen
 2 Höhenstände mit einer Wasserwaage einstellen
 3 Höhen-Feinregler nach Höheneinstellung einrasten lassen

Pict. 4:
 1 Adjust the height
 2 Adjust with a water level
 3 Fix tightly after adjustment by hand

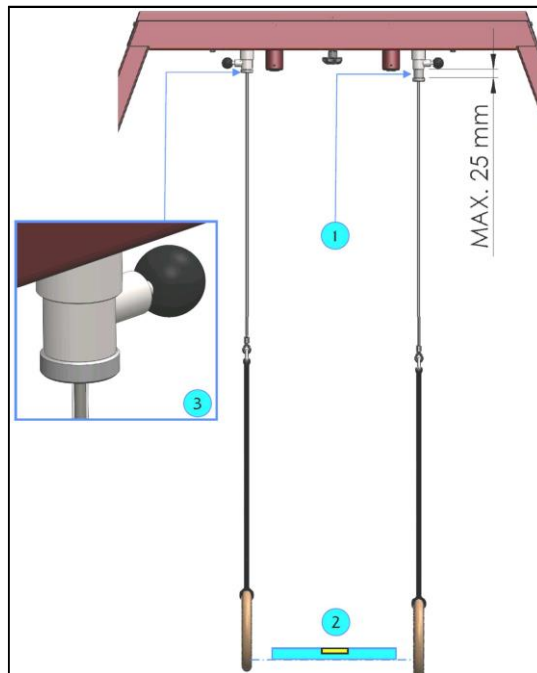

Abb. 5:
 1 Stützlast auf Standfuß
 2 Zugkraft pro Seil

Pict. 5:
 1 Force per support
 2 Force per cable

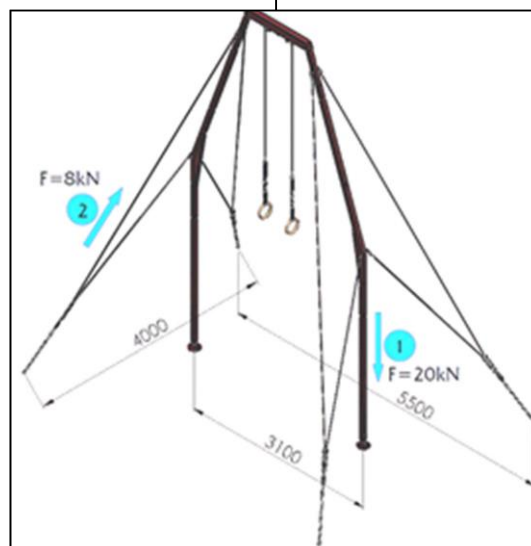

Abb. 6: Detailansicht Verspannung
3 Spanschloss drehen bis die
Spannung des Drahtseils erreicht ist

Pict. 6: Detailed view tension
3 Turn screw shackle with respect to the
"L" on the shackle, to put tension on the cable

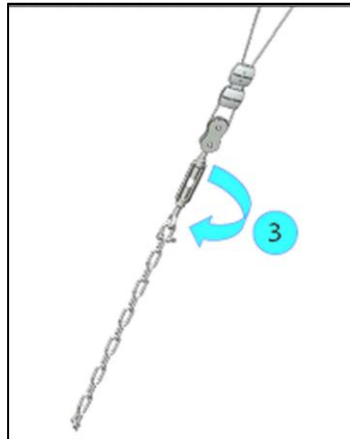

Abb. 7: Detailansicht Standfuß
4 Fixieren Sie den Rastbolzen in diesem
Loch, um die FIG-Höhe zu erreichen
5 FIG-Höhe ist erreicht, wenn das unterste
Rastloch sichtbar ist

Pict. 7: Detailed view foot
4 Fix the detent pin in this hole, to reach the
FIG height
5 FIG height is set, if the lowest hole is
visible

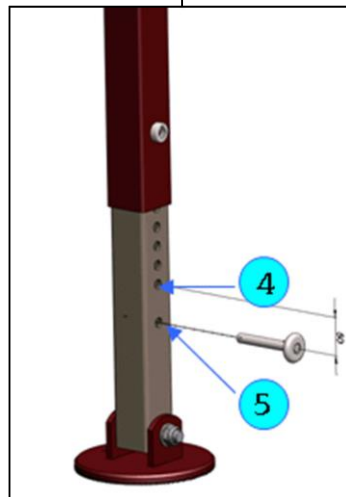

Abb. 8: FIG-Wettkampfnormen
Maße in cm

Pict. 8: FIG competition norms
Dimensions in cm

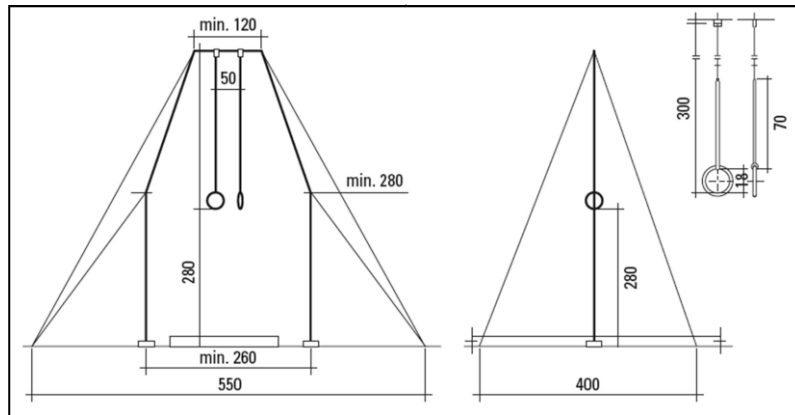

Abb. 9: Platzbedarf mit Mattensatz nach FIG-Norm
Maße in mm

Pict. 9: Space requirement with mat set according
to the FIG-norms
Dimensions in mm

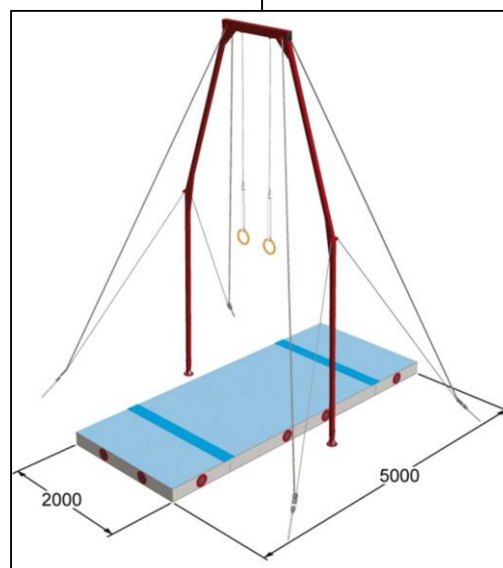

WARNUNG

Beim Benutzen dieses Turngerätes übernehmen Sie ein Risiko der Verletzungen. Um dieses Risiko minimal zu halten und um den sicheren Betrieb des Geräts zu gewährleisten, müssen die folgenden Anweisungen beachtet werden:

1. Benutzen Sie das Turngerät nur unter Beobachtung ausgebildeten und qualifizierten Personals.
2. Vor jedem Benutzen prüfen Sie dieses Gerät auf gute Stabilität, Standsicherheit und einen einwandfreien technischen Zustand.
3. Prüfen Sie das Turngerät vor jedem Einsatz auf korrekte Installation sowie die Verankerung, Verspannung und Schlösser dieses Gerätes. Sollten Sie im Zweifel sein, benutzen Sie dieses Gerät nicht und lassen eine Prüfung durchführen.
4. Das Turngerät darf nur mit funktionsfähigen Niedersprungmatten benutzt werden, die vom Internationalen Turnverband (FIG) zugelassen sind. Sollten Sie über Ihre Matten im Zweifel sein, benutzen Sie dieses Gerät nicht und lassen die Matten prüfen.
5. Berücksichtigen Sie immer Ihre eigenen Grenzen und die Begrenzungen dieses Turngerätes.
6. In der unmittelbaren Nähe des Geräts dürfen sich keine hinderlichen Gegenstände oder Personen befinden.
7. Sorgen Sie für ausreichende Sicherheitsfläche im Umfeld des Geräts.
8. Benutzen Sie das Gerät nicht, wenn Sie unter Einfluss von Alkohol, Medikamenten oder Drogen stehen.
9. Schwangere Frauen oder Personen mit gesundheitlichen Problemen sollen das Gerät nicht benutzen.

SPIETH empfiehlt, keine Veränderungen an den gelieferten Geräten vorzunehmen. Sollten die Geräte durch nicht sachgemäße Manipulation verändert werden, lehnt SPIETH jegliche Verantwortung in Schadensfällen ab. Dadurch tritt automatisch auch die Produkthaftung außer Kraft.

Allgemeiner Hinweis:

Turngeräte und Matten haben eine begrenzte Lebensdauer, und Materialien ermüden nach einer bestimmten Zeit. Bitte prüfen Sie mindestens alle 3 Monate sämtliche Teile, die einer verstärkten Abnutzung unterliegen. Dies betrifft hauptsächlich Sicherungen von verstellbaren Teilen und Mechanismen, z.B. Barrenholme, Reckstangen, Ringe. Ersetzen Sie alle abgenutzten, fehlerhaften und fehlenden Teile. Im Zweifelsfall holen Sie sich einen Sachverständigen zu Rate.

Aus Sicherheitsgründen empfehlen wir eine jährliche Wartung der Turngeräte und Matten durch Spezialisten durchführen zu lassen!

SPIETH empfiehlt hierbei auch die Überprüfung der Bodenanker durch den SPIETH Service oder einen anderen autorisierten Fachbetrieb. Gemäß FIG-Norm müssen Bodenanker einer Zugkraft von 8000 N standhalten können. Im Falle eines Schadens, z.B. dem Ausreißen eines Bodenankers übernimmt die SPIETH Gymnastics keine Haftung!



WARNUNG

In order to reduce the risk of injury and to assure secure functioning of the apparatus, rules mentioned below are to be strictly followed:

1. Use this equipment only under the supervision of a trained and qualified instructor.
2. Check this equipment for proper stability before each training, use it only in perfect technical conditions.
3. Always check the apparatus for its correct installation, particularly for the anchorage, tensioning and locks before each use. If there are any doubts, do not use the apparatus and get a professional check for the apparatus.
4. This gymnastics equipment may only be used with mats approved for each apparatus by the International Gymnastic Federation (FIG). Do not use this apparatus if in doubt concerning suitability of mats and get them checked by a professional service.
5. Please consider your own limits and the restrictions of this gymnastics apparatus, while using it.
6. Obstructive items or persons in close proximity of the apparatus are not allowed.
7. Provide appropriate safety zones in the surroundings of the apparatus.
8. Never use the apparatus under influence of alcohol, medication or drugs.
9. Pregnant women or persons with health issues should not use this apparatus.

SPIETH does not recommend any modification of the equipment supplied. Should the equipment be modified through improper manipulation, SPIETH assumes no responsibility for the damages caused. This means the end of warranty for the SPIETH product.

General advise:

The life period of gymnastic equipment and mats is limited. Also materials wear off after a certain period of time. Please check all parts, which are the subject to severe wear and tear, at least once in 3 months. This is mainly relevant for the security of adjustable parts and mechanisms, e.g. rails, bars, rings. Replace any worn off, defective and missing parts. If there are any doubts, ask for the advice of a specialist.

For security reasons, we suggest to perform the maintenance of gymnastics equipment and mats by a specialist once a year!

SPIETH furthermore recommend the check of floor anchorage by SPIETH Service or some other authorized specialist. In accordance with the FIG rules, a floor anchor must withstand a pulling tension of 8000 N. In case of damage, e.g. a torn anchor, SPIETH Gymnastics assumes no liability!