

Bedienungs- / Montageanleitung für Transportwagen für 3 Bodenturnmatten

Vielen Dank, dass Sie sich für ein **Sport-Thieme**-Produkt entschieden haben. Damit Sie viel Freude an diesem Produkt haben, erhalten Sie im Folgenden wichtige Hinweise für Ihre Sicherheit sowie den Gebrauch und die Wartung des Gerätes. Lesen Sie bitte diese Anleitung vollständig durch, bevor Sie mit der Montage bzw. Nutzung beginnen:



Abb.1 Transportwagen für 3 Bodenturnmatten

1. Im Lieferumfang sind enthalten:

<u>Pos.</u>	<u>Anz.</u>	<u>Bezeichnung</u>
1	2	Platte 995 x 1495 mm
2	3	Bügel
3	2	Verbindungsrohr
4	4	Lenkrolle mit Anschraubplatte $\varnothing = 125$ mm
5	8	Flachrundschraube DIN 603 – M8 x 65
6	24	Sechskantschraube DIN 933 – M8 x 35
7	56	Unterlegscheibe DIN 125 – 8,4 mm
8	32	Federring DIN 127 – 8
9	8	Sechskantmutter DIN 934 – M8
10	24	Hutmutter DIN 1587 – M8

Allgemein

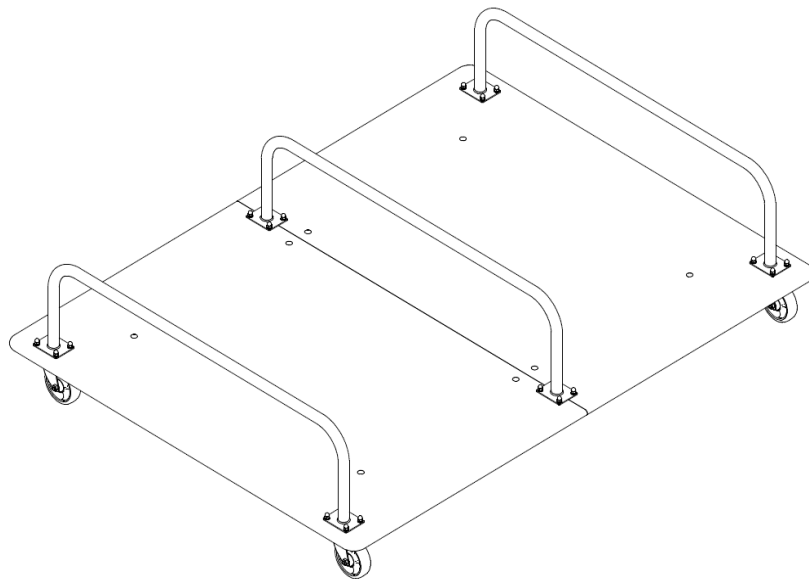
Der Transportwagen ist ein Gerät zum Transport und Lagern von Bodenturnmatten. Durch die geschlossene Plattform transportieren und lagern Sie Ihre Matten wesentlich schonender. Mit 4 leichtgängigen, kugelgelagerten Lenkrollen.

2. Bedienungs- und Aufbauanleitung



Abb. 2: Montage

Um den Wagen aufzubauen, verbinden Sie zuerst die Platten (1) mit den Verbindungsrohren (3). Verwenden Sie dazu die dafür vorgesehenen Schrauben, Scheiben, Federringe und Muttern (5, 7, 8, 9). Anschließend können die Bügel (2) und Rollen (4) montiert werden. Verwenden Sie auch hierfür das entsprechende Montagematerial (6, 7, 8, 10). Zum Schluss wird der mittlere Bügel montiert.

Achtung: Das Gerät nicht überlasten oder beklettern!
max. Belastung 150 kg
Transport von Personen Verboten!

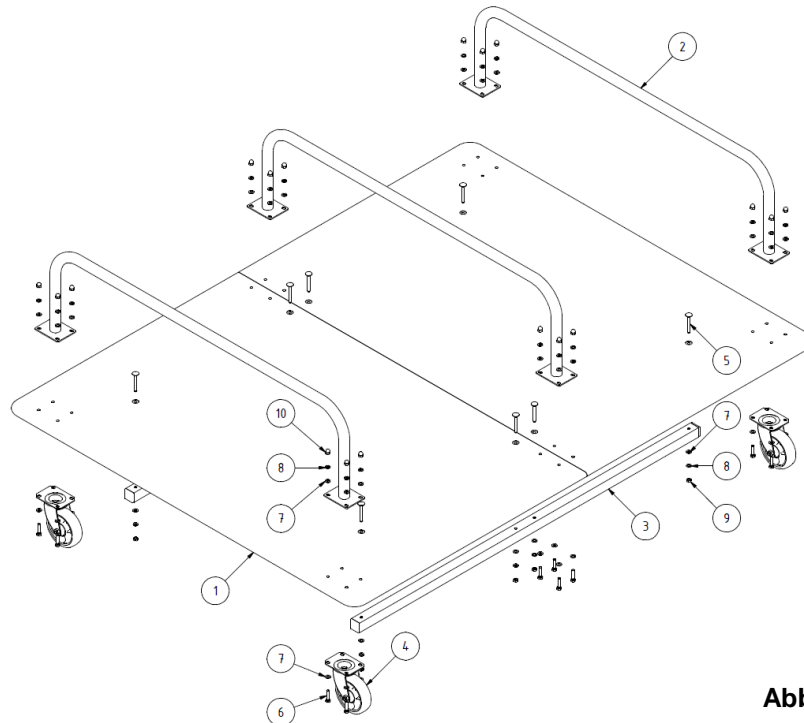

Wartungshinweise und Pflege

Hinweis: Führen Sie in regelmäßigen Abständen eine Sichtprüfung durch. Aufgrund unserer kontinuierlichen Qualitätsprüfung der Produkte können sich technische Änderungen ergeben, die zu geringfügigen Abweichungen in der Anleitung führen kann. Kontrollieren Sie regelmäßig die Schraubverbindungen auf ihren festen Sitz.

Prüfen Sie das Gerät auf eventuelle Beschädigungen, und tauschen Sie verschlissene Teile aus. Überprüfen Sie den Zustand von Holzelementen, denn durch Nutzung können Absplinterungen oder andere Gebrauchsspuren entstehen. Achten Sie auf die Gängigkeit beweglicher Teile.

Für Fragen stehen wir Ihnen gerne zu Verfügung.
Ihr **Sport-Thieme** Team