

Art.-Nr.: 122 4362

Sport-Thieme GmbH
38367 Grasleben
Telefon: 053 57/181 81
Telefax: 0 53 57/181 90

Bedienungsanleitung für den **Standfuß für Ballettstangen**

Vielen Dank, dass Sie sich für ein Sport-Thieme-Produkt entschieden haben. Damit Sie viel Freude, und somit eine gewährleistete Sicherheit für dieses Gerät haben, sollten Sie die Anleitung erst vollständig durchlesen, bevor Sie mit der Montage beginnen:

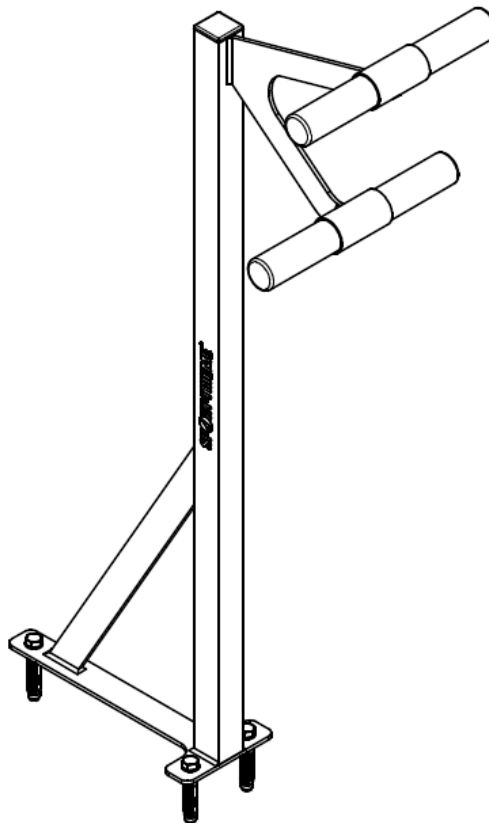

1. Bitte überprüfen Sie die Lieferung auf Vollständigkeit.

<u>Pos.</u>	<u>Anzahl</u>	<u>Bezeichnung</u>
1	1	Standfuß für Ballettstangen
2	3	Schlüsselschraube DIN 571 – 10 x 80
3	3	Unterlegscheibe DIN 125 – A 10,5
4	3	Dübel
5	4	Holzsschraube 5 x 25
6	2	Ballettstange Ø 40 mm (Nicht im Lieferumfang enthalten!)

Art.-Nr.: 122 4362

Sport-Thieme GmbH
38367 Grasleben
Telefon: 053 57/181 81
Telefax: 0 53 57/181 90

Explosionsdarstellung

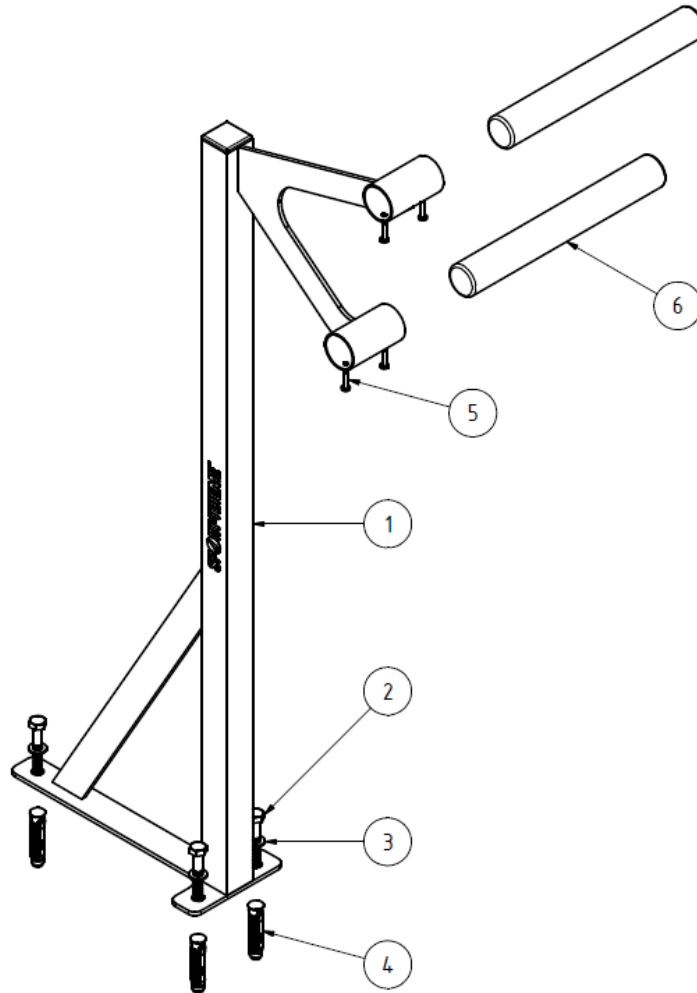

2. Montageschritte

Schritt **1**

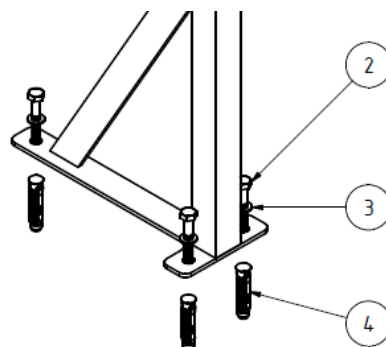

Art.-Nr.: 122 4362

Sport-Thieme GmbH
38367 Grasleben
Telefon: 053 57/181 81
Telefax: 0 53 57/181 90

- Achten Sie darauf, den Standfuß auf einem massiven Boden zu montieren!
- Zeichnen Sie ausgehend von der gewünschten Position für den Standfuß (Pos. 1) die Bohrlöcher an.
- Mit einem passenden Steinbohrer werden die Dübellöcher gebohrt und die Dübel (Pos. 4) montiert.
- Stecken Sie nun die drei Schlüsselschrauben (Pos. 2) mit Unterlegscheiben (Pos. 3) durch die Löcher des Standfußes und schrauben diese mit einem Sechskantschlüssel in die Dübel.

Schritt 2

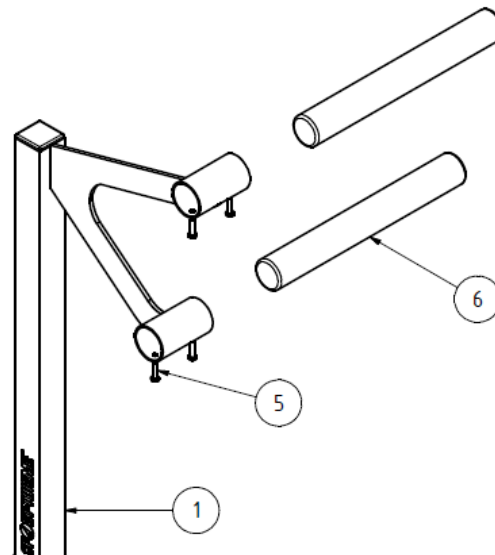

- Verschrauben Sie den Standfuß (Pos. 1) und die beiden Ballettstangen (Pos. 6) mit den vier beigelegten Holzschrauben (Pos. 5).
- Um eventuelle Abplatzungen zu vermeiden, kann die Ballettstange bei Bedarf mit einem 2 mm Holzbohrer vorgebohrt werden.
- Bei mehreren Standfüßen sind die Abstände zwischen ihnen individuell nach Ihren Bedürfnissen und in Abhängigkeit der von Ihnen gewählten Ballettstangen festzulegen. Der Abstand sollte nicht mehr als 1,50 m betragen.

Achtung: Das Gerät nicht überlasten oder beklettern!

Art.-Nr.: 122 4362

Sport-Thieme GmbH
38367 Grasleben
Telefon: 053 57/181 81
Telefax: 0 53 57/181 90

3. Zusatzinformationen

- Bodenmontage:** Verwenden Sie je nach Beschaffenheit Ihres Bodens entsprechendes Befestigungsmaterial und verschrauben hiermit die Standfüße mit dem Boden.
- Lastangaben:** Die mitgelieferten Befestigungsmittel sind für eine Betongüte C25/30 geeignet und können eine Zuglast von 0,5 kN aufnehmen.
- max. Belastung:** 50 kg
- Verwendungszweck:** Dieses Produkt ist nur für den bestimmungsgemäßen Gebrauch zu verwenden

4. Wartungshinweise und Pflege



Führen Sie in regelmäßigen Abständen eine Sichtprüfung durch. Aufgrund unserer kontinuierlichen Qualitätsprüfung der Produkte können sich technische Änderungen ergeben, die zu geringfügigen Abweichungen in der Anleitung führen kann. Kontrollieren Sie regelmäßig die Schraubverbindungen auf ihren festen Sitz. Prüfen Sie das Gerät auf eventuelle Beschädigungen, und tauschen Sie verschlissene Teile aus. Überprüfen Sie den Zustand von Polsterelementen, denn durch Nutzung können Gebrauchsspuren entstehen.

Bei Fragen stehen wir Ihnen gerne zu Verfügung.

Ihr **SPORT-THIEME** Team