

Sport-Thieme Turnwand "Kletterhäuschen", 3-teilig

Vielen Dank, dass Sie sich für ein Sport-Thieme Produkt entschieden haben!

Damit Sie viel Freude an diesem Produkt haben und die Sicherheit gewährleistet ist, sollten Sie diese Anleitung vor dem Gebrauch zunächst vollständig durchlesen.

Bewahren Sie die Anleitung gut auf. Für Fragen und Wünsche stehen wir Ihnen gerne zur Verfügung.



Abb. 1: Sport-Thieme Turnwand "Kletterhäuschen", 3-teilig.

Produktbeschreibung

Verwendungszweck:

Dieses Produkt ist nur für den bestimmungsgemäßen Gebrauch zu verwenden. Missbrauch jeglicher Art führt zur Beeinträchtigung der Sicherheit und zum Verlust der Gewährleistung!

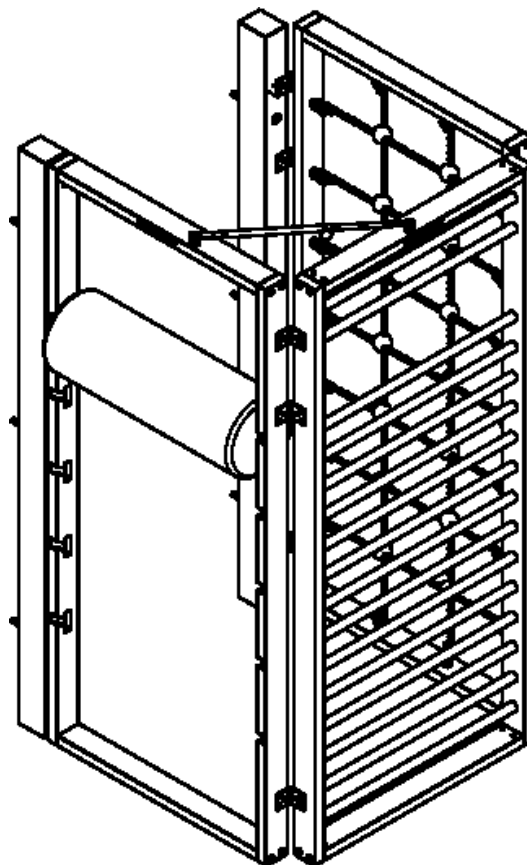
Das Sport-Thieme Turnwand "Kletterhäuschen", 3-teilig.. bietet im Kinderturnen oder in Bewegungslandschaften abwechslungsreiche Spiel-, Turn- und Klettermöglichkeiten.

Maße ausgeklappt (LxBxH): 133x125x230 cm (inkl. Turnrolle)

Maße eingeklappt (LxBxT): ca. 214x24x230 cm

Gewicht: 97 kg

Maximale Belastbarkeit: 90 kg je Element

SPORT-THIEME®
Schulsport · Vereinssport · Fitness · Therapie

Wir sind Ihr Team!

Sport-Thieme GmbH · 38367 Grasleben · www.sport-thieme.de
Tel. 0 53 57-18181 · Fax 0 53 57-18190 · info@sport-thieme.de

Warnzeichen / Hinweise



Achtung!

- Da es sich bei dem Artikel um ein sicherheitsrelevantes Teil handelt, sollten alle Arbeiten sorgfältig durch Fachpersonal ausgeführt werden!
- Der Artikel ist im öffentlichen Bereich nur unter Aufsicht zu benutzen!
- Benutzung nur unter unmittelbarer Aufsicht von Erwachsenen!
- Nicht für Kinder unter 3 Jahren geeignet!
- Achten Sie auf ausreichenden Fallschutz!
- Es muss ein ausreichender Sicherheitsabstand gewährleistet sein! In diesem Bereich dürfen sich während der Nutzung keine Gegenstände oder Personen befinden!
- Den Artikel nicht überlasten!
- Der Kontakt mit Chemikalien, insbesondere Säuren, ist unbedingt zu vermeiden!
- Scharfe Kanten können die Oberfläche beschädigen!
- Das Gerät vor Feuchtigkeit schützen!
- Nur für den Innenbereich geeignet!
- Lagern Sie das Produkt am besten in einem abgeschlossenen Raum mit einer Temperatur von mindestens 15 °C und einer Luftfeuchtigkeit von maximal 65 %!

Modifikation von Produkten:

Modifikation jeglicher Art führt zur Beeinträchtigung der Sicherheit und zum Verlust der Gewährleistung!

Montage

Benötigte Werkzeuge: Bohrer, Hammer, Schraubenschlüssel, Torx-Schraubendreher

Benötigte Personenzahl: 2

Benötigte Zeit: 40 min

Wand:

Bevor Sie den Artikel montieren, sollten Sie die Wand prüfen, an der er befestigt werden soll. Es sollte eine massive tragende Wand sein (Vollziegel, Kalksandstein, Stahlbeton oder Holzbalken), welche die geforderten Zugkräfte der Befestigungselemente sicher aufnehmen kann. Achten Sie darauf, keine statisch tragenden Gebäudeteile anzubohren. Wenn Sie sich nicht sicher sind, dass die Wand die Kräfte aufnimmt, konsultieren Sie bitte einen Statiker.

Befestigungsmaterial:

Verwenden Sie je nach Beschaffenheit Ihrer Wand entsprechendes Befestigungsmaterial.

Dieses kann vom mitgelieferten Material abweichen und sollte eine Zuglast von mindestens 0,9 kN aufnehmen können.

Achtung: Abbildungen können je nach Kombination der Kletter-Einzelelemente abweichen.

In dieser Anleitung wird die Montage eines nach rechts klappbaren Kletterhauses beschrieben. Soll es nach links klappbar sein, müssen Scharniere, Teleskopstange und Feststellfuß jeweils auf der anderen Seite montiert werden.

Stückliste:

Nr.	Anzahl	Bezeichnung
1	3	Klettereinzelemente
2	6	Dübel GD 14
3	1	Feststellfuß
4	3	Filzbelag
5	2	Hülsenmutter
6	9	Scharnier 60x60x5
7	3	Scharnier 60x60x5 versetzt
8	6	Scheibe DIN 125 Form A 13 mm
9	6	Scheibe DIN 125 Form A 15 mm
10	2	Schlossschraube DIN 603 M8 x 70
11	4	Sechskantmutter DIN 934 M14
12	6	Sechskantschraube DIN 571 M12x180
13	75	Spaxschrauben \varnothing 5 x 30
14	1	Teleskopstange
15	1	Sterngriffschraube
16	2	Wandbalken 125 x 100 x 2300



Abb. 2: Montage der Einzelemente

Montageschritt 1

Um das Kletterhaus mit seinen Kletter-Einzelementen ① aufzubauen, befestigen Sie zu Beginn die Wandbalken ⑬ an der Wand. Überprüfen Sie dafür zunächst die Wand auf mögliche Hindernisse, wie z.B. Rohre oder elektrische Leitungen. Sind keine störenden Objekte vorhanden, werden die Bohrungsmaße aus Abbildung 3 empfohlen. Gibt es jedoch Hindernisse in diesen Bereichen, können die Bohrungspunkte auch geringfügig versetzt werden. Für die Montage verwenden Sie die Sechskant-Holzschrauben ⑫, die Scheiben ⑧ und die Kunststoffdübel ②. Die Maße für die Bohrungen mit \varnothing 14 mm in der Wand können Sie aus Abb. 3 entnehmen. Setzen Sie daraufhin die Bohrungen in den oberen Wangen der zwei linken Einzelemente für die Teleskopstange (Abb. 4).

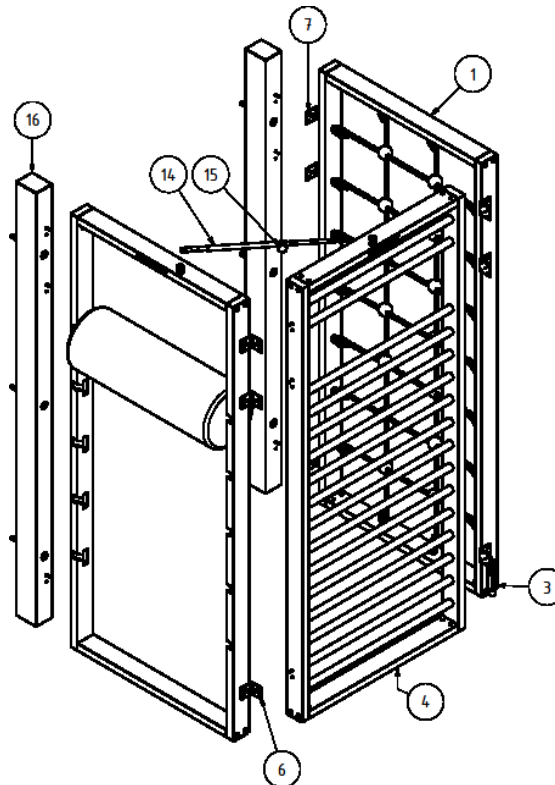

Abb. 3: Maße für die Bohrungen zur Montage der Wandbalken



Abb. 4: Bohrmaße der Teleskopstange

Montageschritt 2

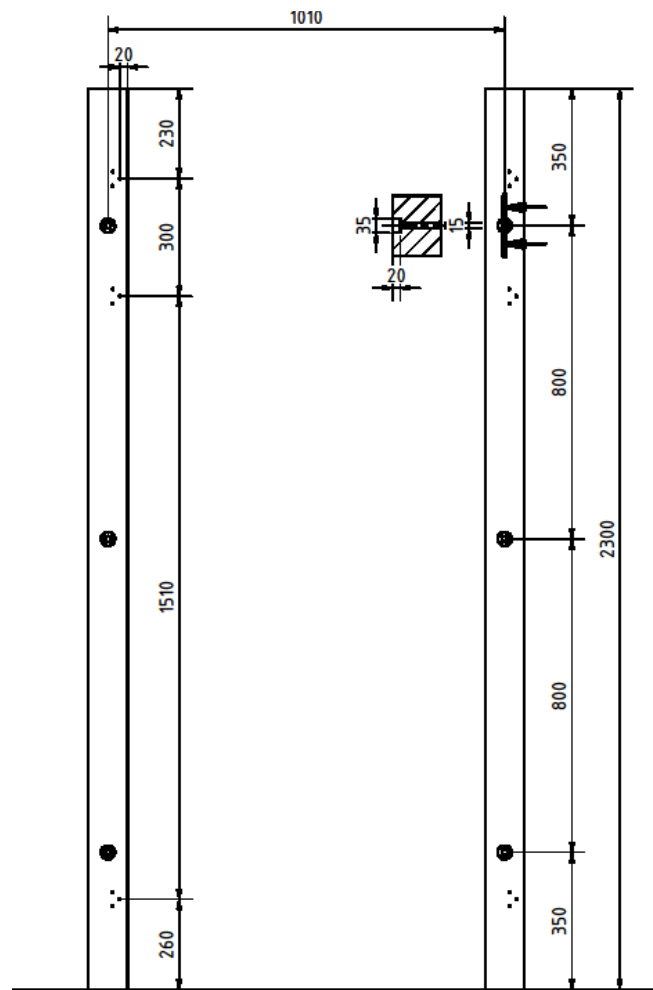
Als nächstes bekleben Sie alle Kletter-Einzelemente ① auf der Unterseite mit Filz ④, um Beschädigungen am Fußboden zu vermeiden. Danach montieren Sie die seitlich schwenkbaren Elemente an die Wandbalken. Das Schwenkelement am linken Wandbalken wird mit 3 gleichseitigen Scharnieren ⑥ befestigt, während dafür am rechten Wandbalken 3 versetzte Scharniere ⑦ verwendet werden. Zur Befestigung der Scharniere dienen die Spaxschrauben ⑬. Danach befestigen Sie das mittlere Element mittels 6 gleichseitiger Scharniere sowie Spaxschrauben an die bereits montierten, seitlich schwenkbaren Elemente. Alle beschriebenen Verbindungen sind auch in Abb. 5 dargestellt.

Montageschritt 3

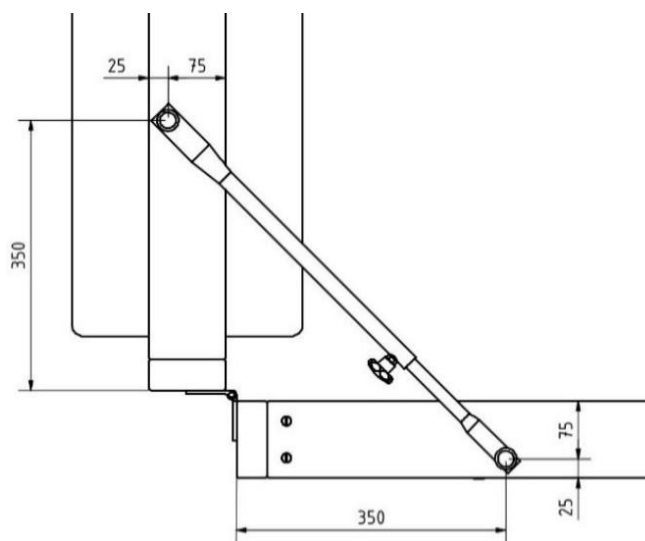
Im nächsten Schritt wird die Teleskopstange ⑭ inklusive der Sterngriffschraube ⑮ wie in Abb. 5 auf die beiden linken Elemente über Eck aufgesetzt und mit den Schlossschrauben ⑩ und Hülsenmutter ⑤ verschraubt. Die Sechskantmutter ⑪ und Scheiben ⑨ dienen zur Regulierung des Abstandes (Abb. 6). Bitte beachten Sie, dass die Schrauben nur so festgezogen werden, dass die Teleskopstange sich noch bewegen lässt, aber nicht mehr klappert.



Abb. 5: Position der Teleskopstange beim aus- und eingeklappten Kletterhaus



Abb. 6: Montage der Teleskopstange

Montageschritt 4

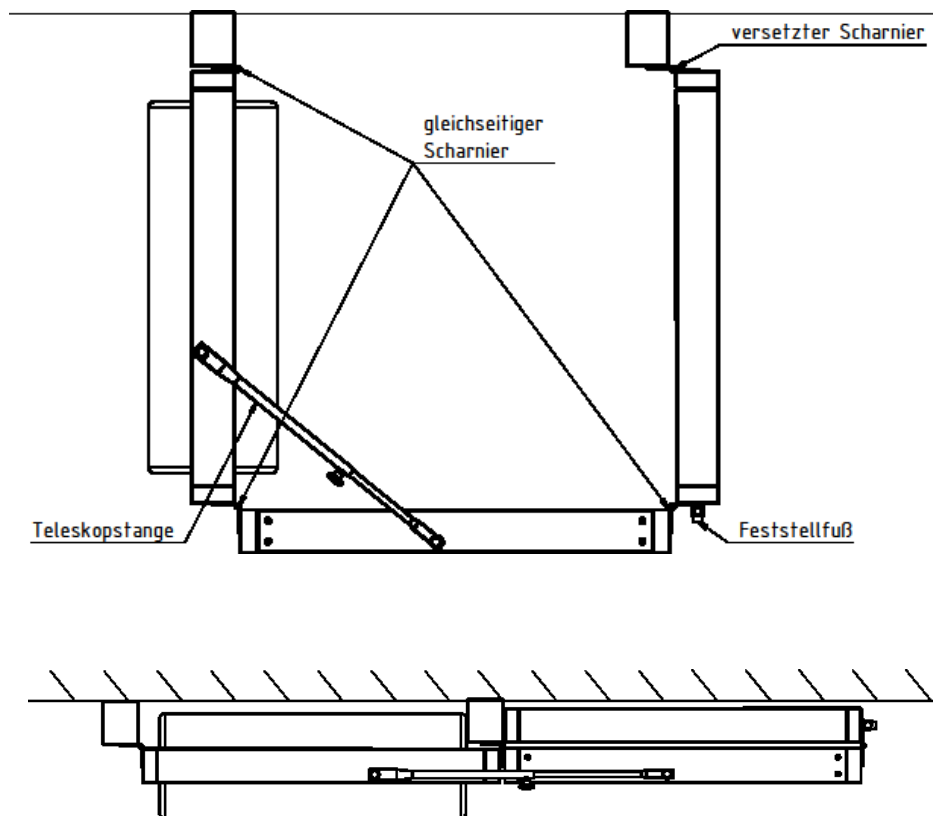
Um das Kletterhaus später am Boden arretieren zu können, wird als letztes noch der Feststellfuß ③ wie in Abb. 7 mit den Spaxschrauben ⑬ unten am rechten Kletter-Einzelelement angeschraubt.

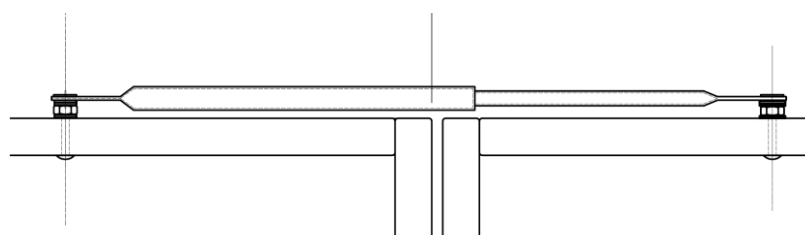

Abb. 7: Montage des Feststellfußes

Wartungshinweise und Pflege / Zusatzinformationen

Hinweise zur regelmäßigen Kontrolle:

- Führen Sie in regelmäßigen Abständen eine Sichtprüfung durch.
- Aufgrund unserer kontinuierlichen Qualitätsprüfung der Produkte können sich technische Änderungen ergeben, die zu geringfügigen Abweichungen in der Anleitung führen.
- Kontrollieren Sie regelmäßig die Schraubverbindungen auf ihren festen Sitz.
- Prüfen Sie den Artikel auf eventuelle Beschädigungen und tauschen Sie verschlissene Teile aus.
- Überprüfen Sie den Zustand von Holzelementen, denn durch die Nutzung können Absplitterungen oder andere Gebrauchsspuren entstehen.
- Überprüfen Sie den Zustand der Matten, denn durch die Nutzung können Gebrauchsspuren entstehen.
- Überprüfen Sie den Zustand der Seile, denn durch die Nutzung können Gebrauchsspuren entstehen (z. B. Aufrauhungen, Auffaserung, Schnitte).
- Überprüfen Sie den Zustand der Gummi-Kappen/Füße, denn durch die Nutzung können diese verschleifen und nicht mehr den gewünschten Zweck erfüllen.

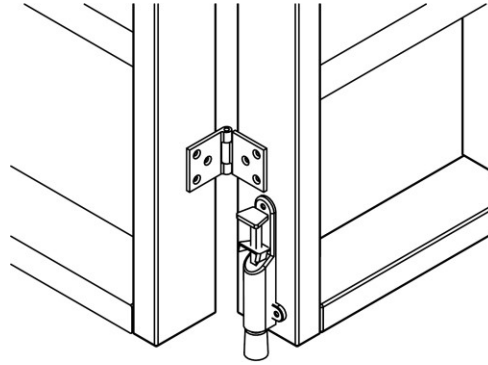
Wartungsarbeiten:

- Der Artikel sollte jährlich einer Sicherheitsrevision durch eine Fachfirma unterzogen werden.
- Kontakt für Wartung:

	SPORT GERÄTE SERVICE	✓ Revision ✓ Wartung ✓ Reparatur
		 05357 18181  sgs@sport-thieme.de

Bei Fragen stehen wir Ihnen gerne zur Verfügung.

Ihr Sport-Thieme Team

Sport-Thieme 3-Part Climbing Frame

Thank you for choosing a Sport-Thieme product!

Please read the following notes carefully before use so you can enjoy this product safely and keep these instructions for future reference.

If you have any questions, our team is here for you.

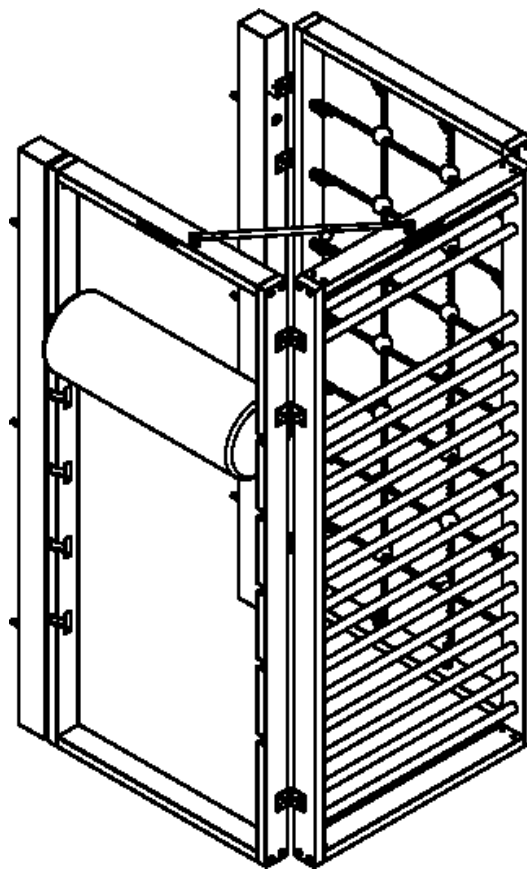

Figure 1: Sport-Thieme 3-part climbing frame

SPORT-THIEME®

School Sports · Club Sports · Fitness · Therapy

Our team is here for you!

Product description

Intended use:

The Sport-Thieme 3-part climbing frame is suitable for a variety of games, activities and exercises in children's gymnastics and obstacle courses. The equipment must not be used for any other purpose than intended, as that could compromise safety and render the warranty void.

Dimensions, folded out (LxDxH): 133x125x230 cm (including high-bar pad)

Dimensions, folded in (LxDxH): 214x24x230 cm

Weight: 97 kg

Max. load: 90 kg per section



Warnings

- For the safety of all users, any maintenance work should be carried out by qualified professionals.
- This product is designed to be used in public areas under the supervision of adults.
- It is not suitable for children under the age of three.
- Please ensure adequate fall protection is provided.
- While the equipment is in use, people and objects should be at a safe distance from the exercise area.
- Do not overload this product.
- Contact with chemicals, especially acids, must be avoided at all costs.
- Avoid any sharp edges as these could damage the surface.
- Protect the product from damp conditions.
- Ensure this equipment is used indoors only.
- Store in a closed room at a temperature of no less than 15°C and humidity of no more than 65%.
- Modifications of any kind will compromise safety and render the warranty void.

Assembly

Tools required: drill, hammer, spanner and Torx screwdriver

Number of people required: 2

Time required: 40 minutes

Wall mounting:

Before assembling the product, please check the condition of the wall it will be attached to. It should be a solid load-bearing wall (solid brick, lime sandstone, reinforced concrete or wooden beams), which can safely withstand the tensile forces of the fixings. Take care not to drill holes into any structural load-bearing parts of the building. If you are unsure, please consult a structural engineer.

Fixings:

Only use fixings that will suit the structure and condition of the wall. This may differ from the material supplied and should be able to withstand a tensile load of at least 0.9 kN.

Please note: The illustrations in this manual show the installation steps for a climbing frame that can be folded to the right. If you want the frame to fold out to the left, the hinges, telescopic arm and floor bolt must all be mounted on the opposite side.

Parts list:

No.	Quantity	Description
1	3	Climbing frame section
2	6	M14 wall plug
3	1	Floor bolt
4	3	Felt strip
5	2	Sleeve nut
6	9	60×60×5 mm butt hinge
7	3	60×60×5 mm offset hinge
8	6	M13 washer (DIN 125, shape A)
9	6	M15 washer (DIN 125, shape A)
10	2	M8×70 coach bolt (DIN 603)
11	4	M14 hexagon nut (DIN 934)
12	6	M12×180 hex-head screw (DIN 571)
13	75	M5×30 Spax screw
14	1	Telescopic arm
15	1	Star grip screw
16	2	125×100×2,300 mm wall beam

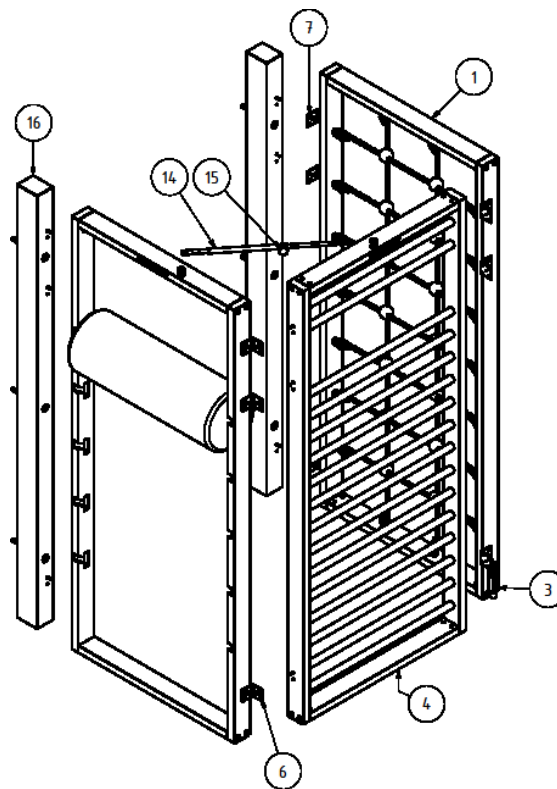

Figure 2: An overview of the individual parts

Assembly step 1

To assemble the individual climbing frame sections (1), the first task is to attach the beams (16) to the wall. Check for potential obstacles, such as pipes or electrical cables. We recommend using the drilling dimensions shown in figure 3, provided there are no interfering objects. If there are, the drilling points should be slightly offset.

Use the hex-head wood screws ⑫, washers ⑧ and plastic wall plugs ② to mount the beams. The layout and distances between the 14 mm holes to be drilled into the wall are shown in figure 3. Drill the holes for the telescopic arm in the top of the left and middle climbing frame sections (as indicated in figure 4).

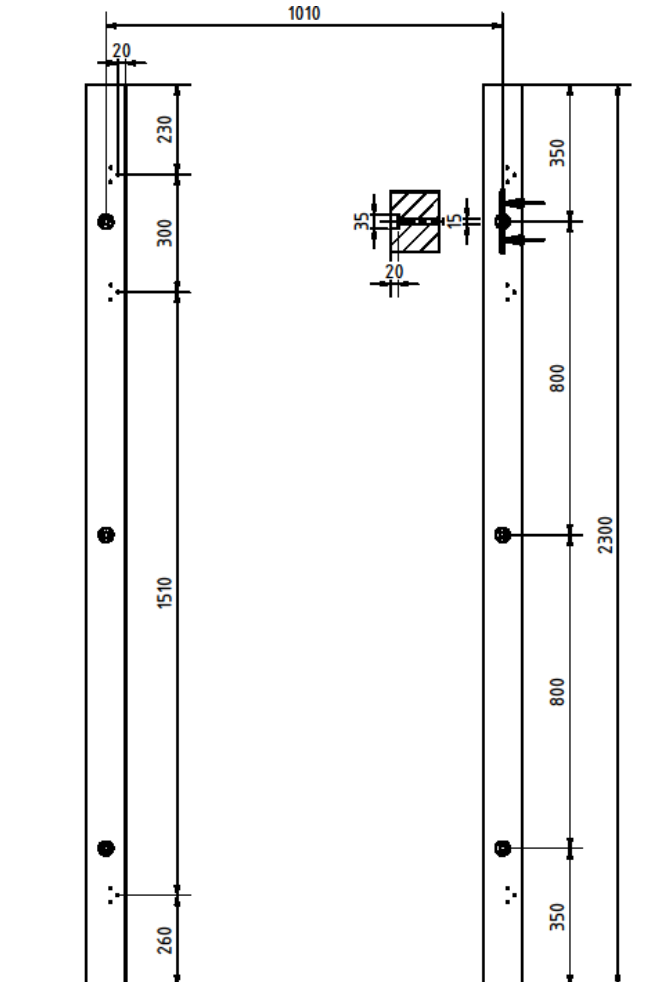

Figure 3: Drilling dimensions for the wall beams

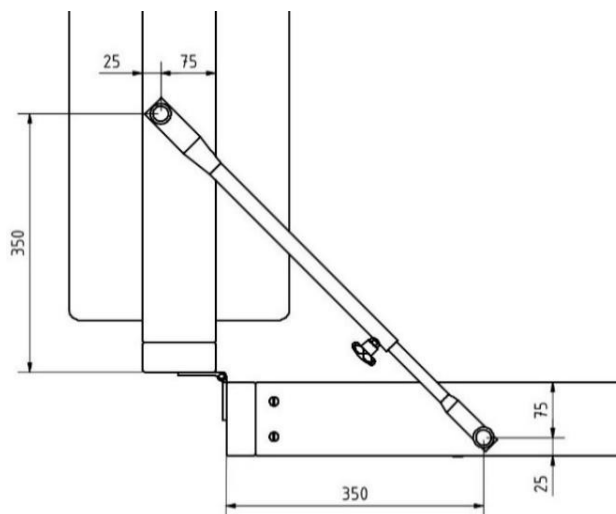

Figure 4: Drilling dimensions for the telescopic arm

Assembly step 2

The next stage is to glue the felt strips ④ to the underside of the individual climbing frame sections ① to prevent damage to the floor. You can now mount the two outer sections on the wall beams. The section to be attached to the wall beam on the left should be fixed using three butt hinges ⑥, while the section to be attached to the wall beam on the right requires three offset hinges ⑦. Use the Spax screws ⑬ to attach the hinges.

Mount the middle section to the frames already attached to the wall, using six butt hinges and Spax screws.

All the connections described above are shown in figure 5.

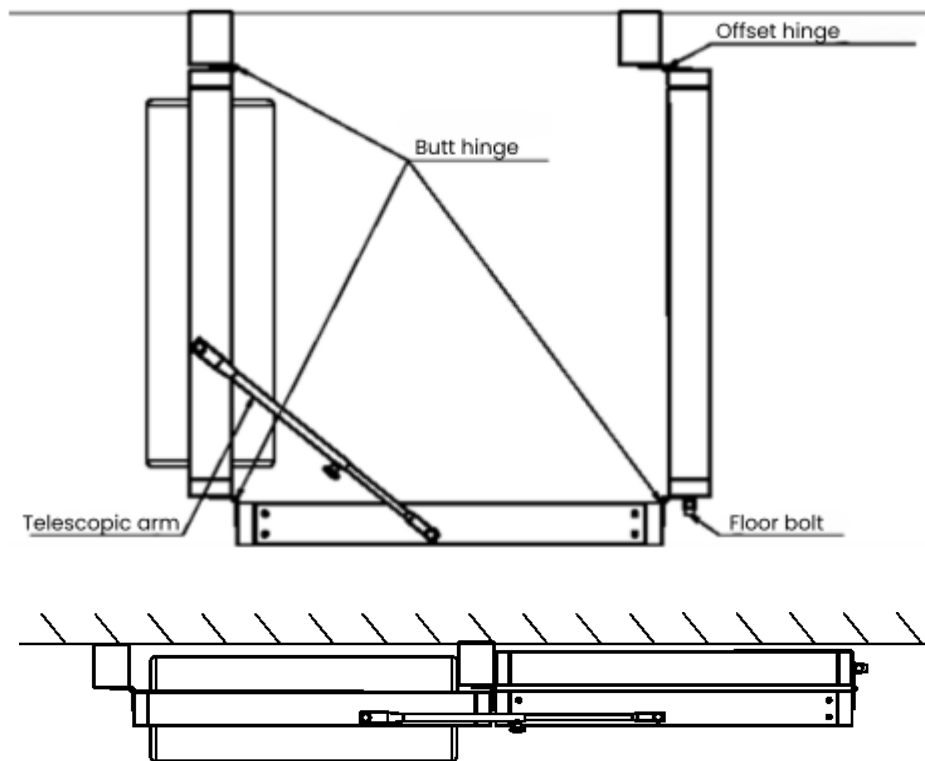

Figure 5: Position of the telescopic arm when the climbing frame is folded out and folded in

Assembly step 3

In this next stage, the telescopic arm ⑭, including star grip screw ⑮, should be positioned across the corner between the first two sections from the left and screwed in place using the coach bolts ⑩ and sleeve nuts ⑤ as shown in figure 5. Use the hexagon nuts ⑪ and washers ⑨ to adjust the distance (see figure 6). The screws should be tightened to a point where the telescopic arm can still move, but no longer rattles.

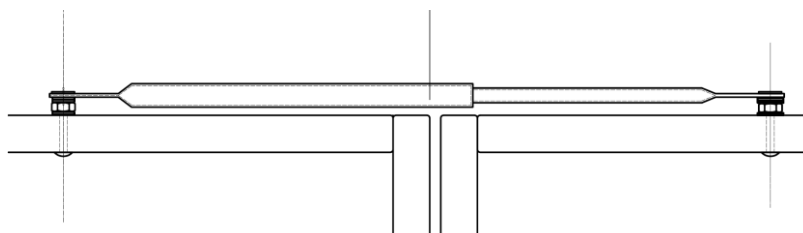

Figure 6: Telescopic arm attachment

Assembly step 4

The climbing frame should be anchored to the ground for optimum stability. Attach the floor bolt ③ to the bottom of the right-hand section of the frame using the Spax screws ⑬ as shown in figure 7.

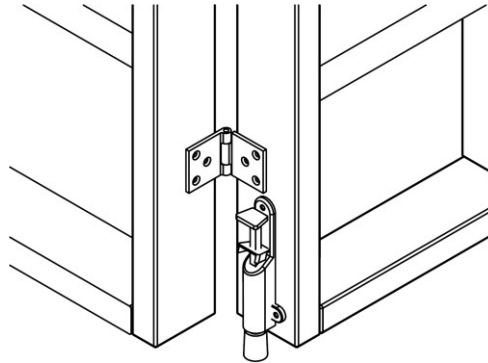

Figure 7: Floor bolt attachment

Maintenance and care

Please note:

An annual safety inspection should be performed by a specialist company on this product.

Regular inspection:

- Perform a visual inspection regularly.
- Tighten the screws and bolts routinely.
- Inspect the equipment for any damage and replace worn parts.
- Check the wooden elements for signs of wear, such as chipping.
- Inspect the padded elements for signs of wear.
- Check the ropes, as regular use may cause wear (e.g. roughening, fraying, cuts).
- Assess the condition of the rubber caps/feet, as use may cause them to wear out and no longer be fit for purpose.

Additional information

Due to continuous quality control of our products, technical changes may occur which could lead to minor alterations to the instructions.

If you have any questions,
our experts at **Sport-Thieme** are here for you.