

## Bedienungs- /Montageanleitung für Mattentransportwagen

Vielen Dank, dass Sie sich für ein **Sport-Thieme** Produkt entschieden haben. Damit Sie viel Freude an diesem Produkt haben, erhalten Sie im Folgenden wichtige Hinweise für Ihre Sicherheit sowie den Gebrauch und die Wartung des Geräts. Lesen Sie bitte diese Anleitung vollständig durch, bevor Sie mit der Montage bzw. Nutzung beginnen:



Abb. 1: Mattentransportwagen

Bitte prüfen Sie die Lieferung auf Vollständigkeit:

- ① 1 x Unterteil mit Lenkrollen
- ② 2 x Pfosten
- ③ 1 x Oberteil mit Mattenaufnahme
- ④ 2 x Streben
- ⑤ 4 x Senkschrauben M 8 x 55 mit Hutmutter
- ⑥ 4 x Sechskantschrauben M 8 x 50 mit Stoppmutter
- ⑦ 4 x Sechskantschrauben M 8 x 45 mit Stoppmutter
- ⑧ 20 x Unterlegscheiben

### 1. Allgemein

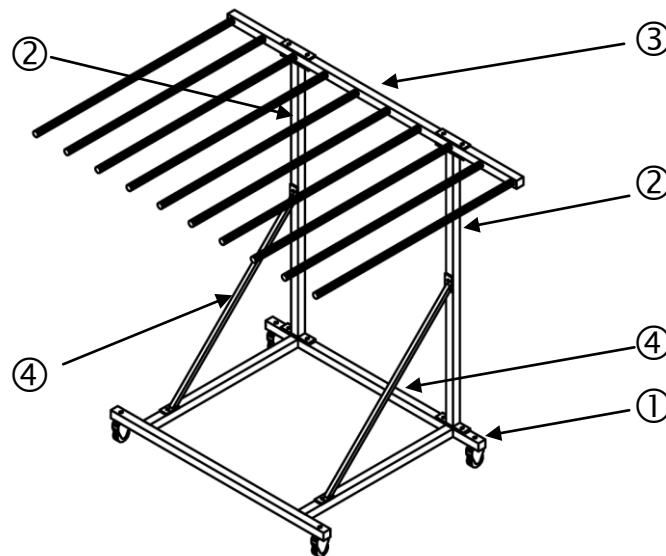
Der Mattentransportwagen ist für die übersichtliche Lagerung von aufrollbaren Gymnastikmatten konstruiert. Die praktische Transporthilfe bietet Platz für bis zu 20 Matten und sorgt für Ordnung im Geräteraum.

## 2. Aufbauanleitung

Stellen Sie das Wagenunterteil ① mit den Lenkrollen nach unten auf den Fußboden. Verschrauben Sie die Pfosten ② mittels der Sechskantschrauben M 8 x 50, Scheiben und Stopfmuttern ⑥⑧ mit dem Unterteil ① so, dass der größere Lochabstand am Pfosten ② unten ist. Jetzt verschrauben Sie die Streben ④ mit Hilfe der Sechskantschrauben M 8 x 45, Scheiben und Hutmuttern ⑦⑧ mit dem Unterteil ① und den Pfosten ②. Zum Schluss montieren Sie bitte das Oberteil ③ auf die Pfosten ②. Das Oberteil ③ ist so zu montieren, dass die aufgeschweißten Bleche (A) oben sichtbar sind. Zum Befestigen des Oberteiles verwenden Sie bitte die Senkschrauben, Stopfmuttern und Scheiben ⑤⑧. Die Senkschrauben ⑤ werden von oben in das Oberteil ③ gesteckt.



Abb. 2: Explosionszeichnung

**Achtung: Das Gerät nicht überlasten oder beklettern!**

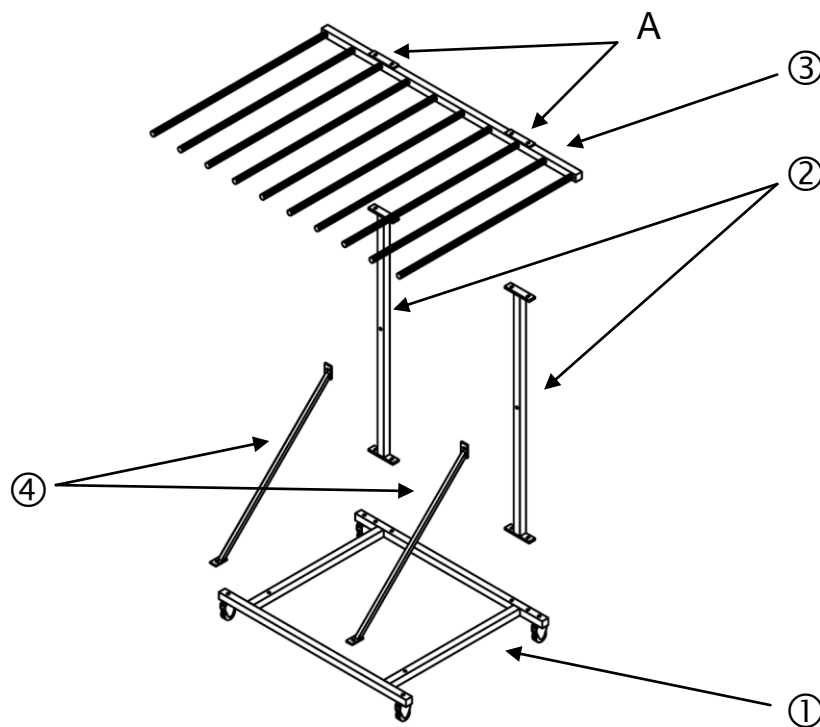

### **Wartungshinweise und Pflege**

**Hinweis:** Führen Sie in regelmäßigen Abständen eine Sichtprüfung durch. Aufgrund unserer kontinuierlichen Qualitätsprüfung der Produkte können sich technische Änderungen ergeben, die zu geringfügigen Abweichungen in der Anleitung führen kann. Kontrollieren Sie regelmäßig die Schraubverbindungen auf ihren festen Sitz. Prüfen Sie das Gerät auf eventuelle Beschädigungen, und tauschen Sie verschlissene Teile aus. Achten Sie auf die Gängigkeit beweglicher Teile.

Für Fragen stehen wir Ihnen gerne zu Verfügung.

Ihr **Sport-Thieme** Team