

Bedienungs- und Aufbauanleitung für die Basketball-Anlage **(für Sprossenwand)**

Vielen Dank, dass Sie sich für ein **Sport-Thieme** Produkt entschieden haben.
Damit Sie viel Freude, und somit eine gewährleistete Sicherheit für dieses
Gerät haben, sollten Sie die Anleitung erst vollständig durchlesen, bevor Sie
mit der Montage beginnen:



Abb. 1: Basketball-Anlage mit Sprossenwand

Im Lieferumfang sind enthalten:

1161234 Basketball-Zielbrett aus MDF

1160909 Basketballkorb Standard

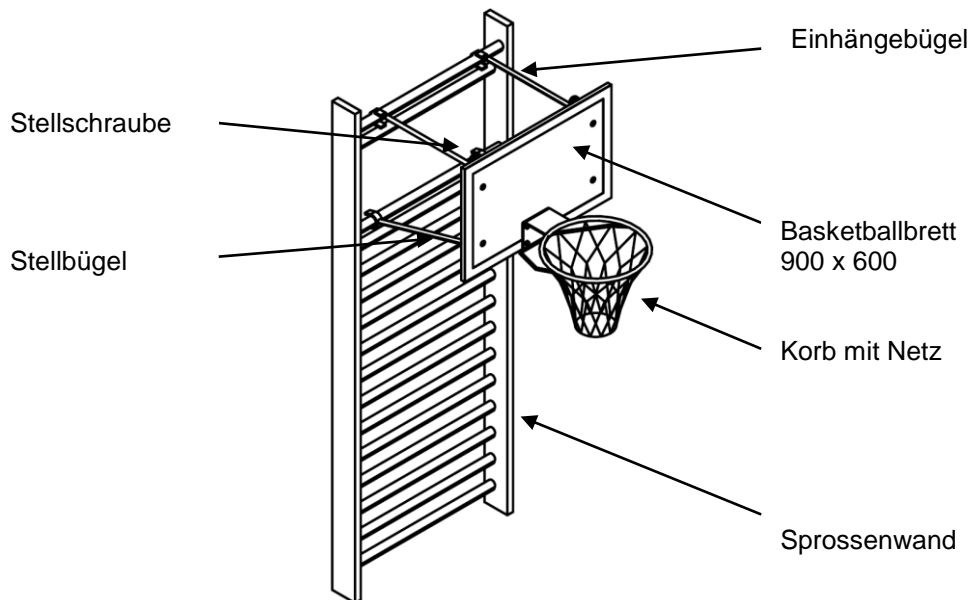
1162501 Basketballnetz, aus Nylon

1165018 Halterung für Basketball

bestehend aus: Einhängbügel

Stellbügel

zwei Befestigungsschienen

Befestigungsmaterial (Korb-Zielbrett, Zielbrett-Halterung)

1. Allgemein

Mit wenigen Handgriffen verwandeln Sie Ihre Sprossenwand in eine Basketballanlage. Die Stahlkonstruktion ausklappen, oben und unten in die Sprossenwand einhängen und bei Bedarf die Stellschrauben betätigen.

Schon ist die Anlage einsatzbereit. Nach der Demontage lässt sich die Anlage mit wenigen Handgriffen wieder platzsparend verstauen.

Diese Anlage ist nur für den Innenbereich geeignet.

2. Aufbauanleitung

2.1 Bohren Sie zunächst das Brett mit einem Holzbohrer D=12mm laut nachstehender Bohrskizze



Abb. 2: Bohrbild BB-Brett

2.2 Stecken Sie die Stützen der Befestigungsschienen links und rechts an beiden Seiten in das Führungsrohr der Einhängebügel ein. Der Einhängebügel muss oben an den kurzen Distanzen angebracht werden. Wiederholen Sie den Vorgang unterhalb mit dem Stellbügel. Hierbei muss der Stützen an der langen Distanz angebracht werden. Siehe Abb.:3

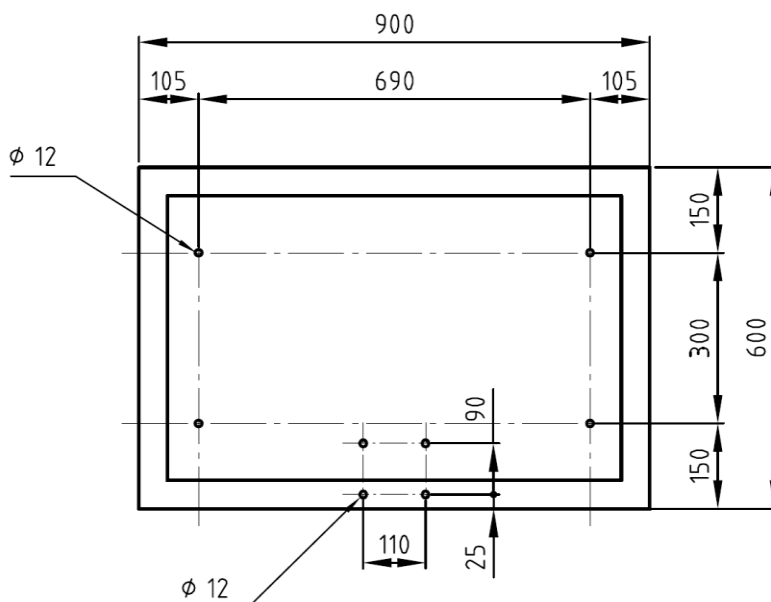

Abb. 3: Montage Stahlkonstruktion

2.3 Befestigen am Brett

Schrauben Sie nun das zusammengesteckte Stahlgestell mit den beiliegenden Schrauben, Scheiben und Muttern an das Basketballbrett. Siehe Abb.:4.

2.4 Montieren Sie den Korb mit den beiliegenden vier Schrauben am Brett. Siehe Abb.:4.

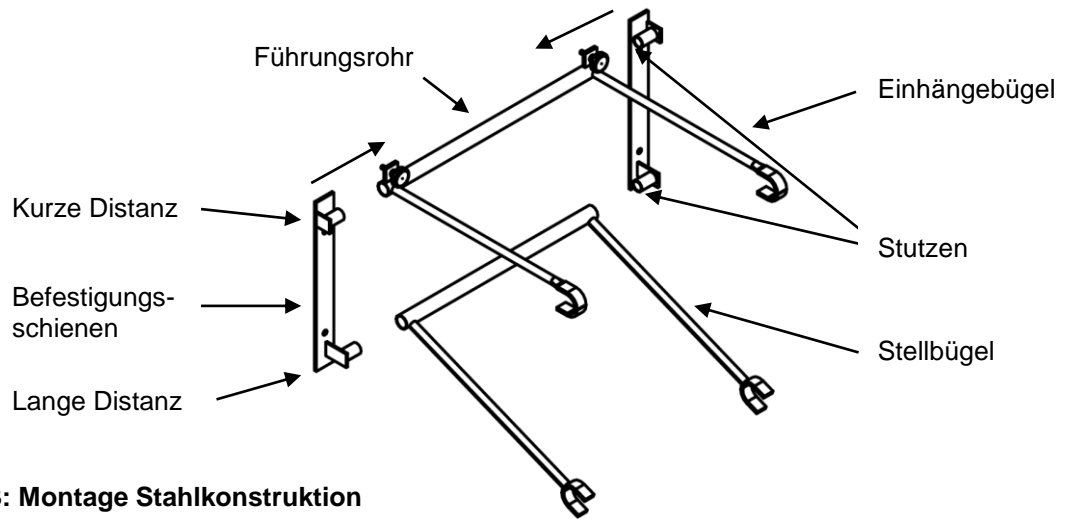
2.5 Justieren Sie das Brett mittels Stellschraube lotrecht an der Sprossenwand.



Abb. 4: Montage der Anlage



Abb. 5: Einbaumaße
(für Sprossenwand)

Achtung: Das Gerät nicht überlasten oder beklettern!
Es ist darauf zu achten, dass sich keine Spieler an den Korb hängen!
Bei Neueinrichtungen sind Ballwurf-Übungsanlagen (Freiraum hinter dem Brett kleiner als 1,65 m) zur Vermeidung von Spielsituationen nicht gegenüberliegend anzuordnen.

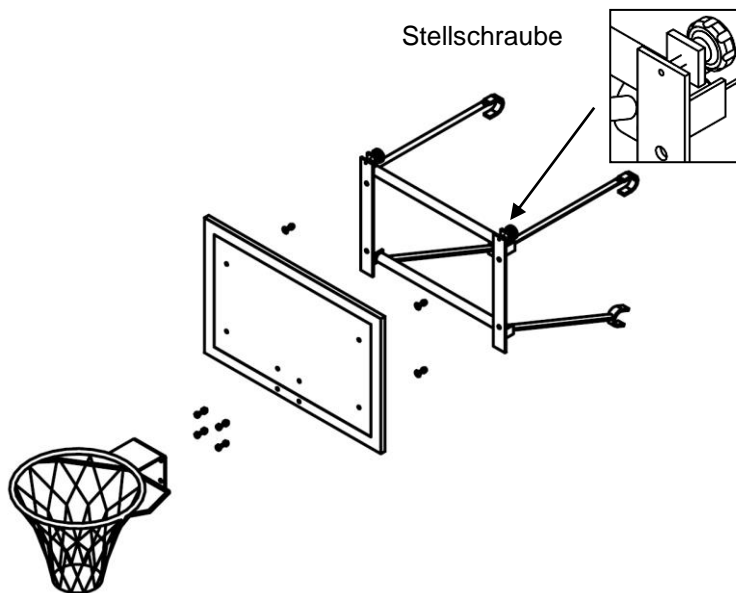

Wartungshinweise und Pflege

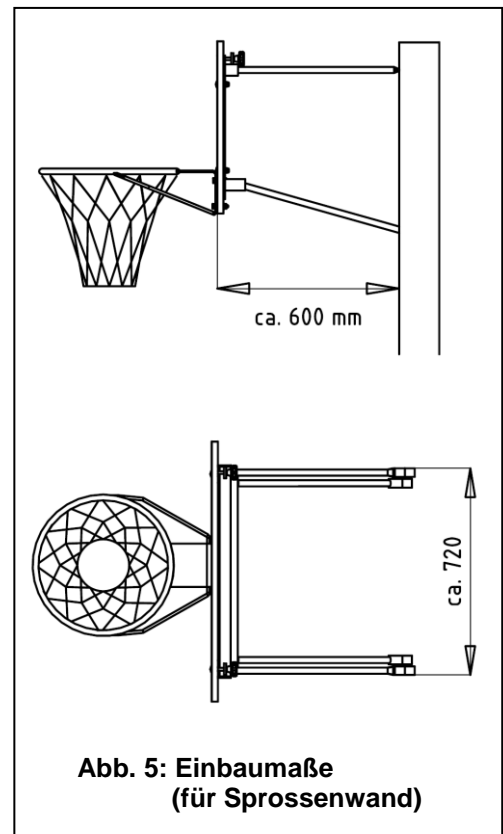
Hinweis: Führen Sie in regelmäßigen Abständen eine Sichtprüfung durch. Aufgrund unserer kontinuierlichen Qualitätsprüfung der Produkte können sich technische Änderungen ergeben, die zu geringfügigen Abweichungen in der Anleitung führen kann. Kontrollieren Sie regelmäßig die Schraubverbindungen auf ihren festen Sitz. Prüfen Sie das Gerät auf eventuelle Beschädigungen, und tauschen Sie verschlissene Teile aus. Achten Sie auf die Gängigkeit beweglicher Teile. Ein Anhängen an die Anlage kann zu einer Überbelastung führen und die Anlage zerstören.

Für Fragen stehen wir Ihnen gerne zu Verfügung.

Ihr **Sport-Thieme** Team