

Montageanleitung für das Balken-Wandaufleger

Vielen Dank, dass Sie sich für ein **SPORT-THIEME** -Produkt entschieden haben. Damit Sie viel Freude, und somit eine gewährleisteteste Sicherheit für dieses Gerät haben, sollten Sie die Anleitung erst vollständig durchlesen, bevor Sie mit der Montage beginnen:

1 Allgemein

Das Wandaufleger ist für die nachträgliche Montage eines Sport- oder Therapiegerätes entwickelt worden. Dieses Produkt wird eingesetzt, wenn eine Montage an der Decke oder am Dach nicht möglich ist.

Die Befestigung erfolgt an einer tragfähigen Unterkonstruktion, wie Wand oder Stütze.

Befestigungsmaterial ist nicht im Lieferumfang enthalten!

Die Dimensionierung des Leimholzbinders kann nach der beigefügten Tabelle erfolgen.

2 Aufbauanleitung



Abb.1 Sport-Thieme Balken-Wandaufleger

2.1 Voraussetzung für die Wand

Die Anbringung darf nur an tragenden Wänden oder stützenden Säulen erfolgen.

Zu ihrer Sicherheit sollten Sie die Tragfähigkeit der Unterkonstruktion von einem Statiker prüfen lassen!

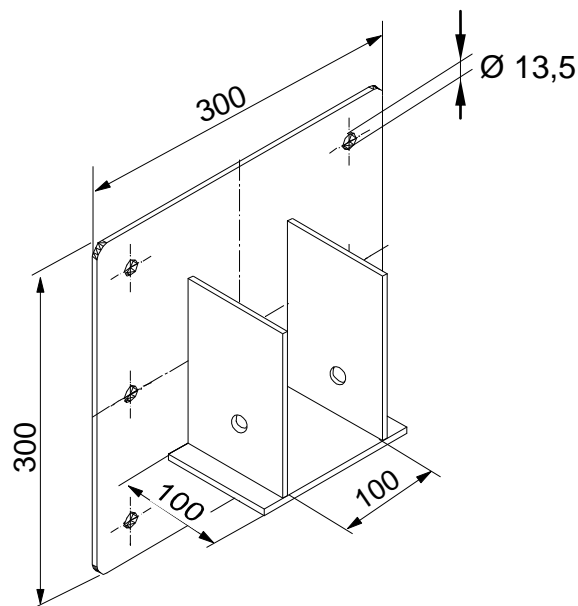
- 2.2 Bohren Sie in die Unterkonstruktion gemäß Abb. 2 entsprechende Löcher für das Befestigungsmaterial.
- 2.3 Schrauben Sie die Wandplatte an allen sechs Bohrungen fest. Wiederholen Sie den Vorgang mit der zweiten Wandplatte auf der gegenüberliegenden Seite. Bitte beachten Sie, dass die gegenüberliegende Wandplatte auf der gleichen Höhe befestigt wird.



Abb.1 Balken-Wandaufleger – Bohrschablone

- 2.4 Legen Sie nun den Holzleimbinder (im Lieferumfang nicht enthalten) von oben in die Halterung ein.
- 2.5 Schrauben Sie diesen von beiden Seiten mit einer Holzschraube mindestens M 10 x 40 fest (siehe Abb. 3).
- 3 Beachten Sie laut der Belastungstabelle die maximal angreifende Last an Ihrem Holzleimbinder. Die in der Tabelle angegebenen Werte dürfen nicht überschritten werden.**
- 4**
- 4.1 Prüfen Sie die Befestigungspunkte regelmäßig.
- 4.2 Überprüfen Sie den Leimholzbinder auf Risse.
- 4.3 Überlasten Sie den Leimholzbinder nicht.

Tabelle: Dimensionierung von Leimholzbindern

Max. Einzellast vertikal in Trägermitte **F** (in Kp)

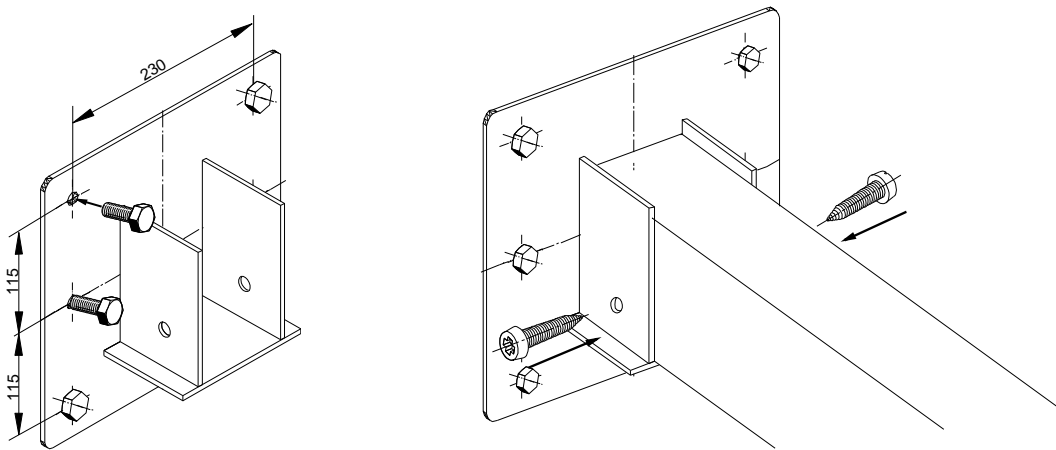
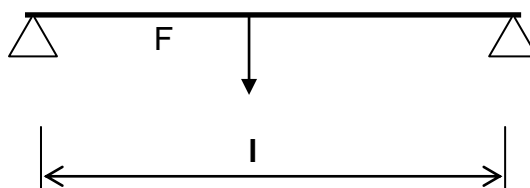

max Einzellast bei:	Leimholzbinderlänge l				
	200 cm	300 cm	400 cm	500 cm	600 cm
Querschnitt b / h					
10 x 10 cm	435 Kp	290 Kp	218 Kp	174 Kp	145 Kp
10 x 12 cm	626 Kp	418 Kp	313 Kp	251 Kp	210 Kp
10 x 14 cm	853 Kp	568 Kp	426 Kp	341 Kp	284 Kp
10 x 16 cm	1114 Kp	742 Kp	557 Kp	445 Kp	371 Kp
10 x 18 cm	1410 Kp	940 Kp	705 Kp	564 Kp	470 Kp
10 x 20 cm	1740 Kp	1160 Kp	870 Kp	696 Kp	580 Kp

Achtung: Das Gerät nicht überlasten oder beklettern!



Wartungshinweise und Pflege

Hinweis:

Führen Sie in regelmäßigen Abständen eine Sichtprüfung durch. Aufgrund unserer kontinuierlichen Qualitätsprüfung der Produkte können sich technische Änderungen ergeben, die zu geringfügigen Abweichungen in der Anleitung führen kann. Kontrollieren Sie regelmäßig die Schraubverbindungen auf ihren festen Sitz. Prüfen Sie das Gerät auf eventuelle Beschädigungen, und tauschen Sie verschlissene Teile aus.

Für Fragen stehen wir Ihnen gerne zu Verfügung.

Ihr **Sport-Thieme** Team