

**Bedienungs- /Montageanleitung für den Aufhängewagen
für Gymnastikmatten**

Vielen Dank, dass Sie sich für ein Sport-Thieme-Produkt entschieden haben. Damit Sie viel Freude, und somit eine gewährleistete Sicherheit für dieses Gerät haben, sollten Sie die Anleitung erst vollständig durchlesen, bevor Sie mit der Montage beginnen:

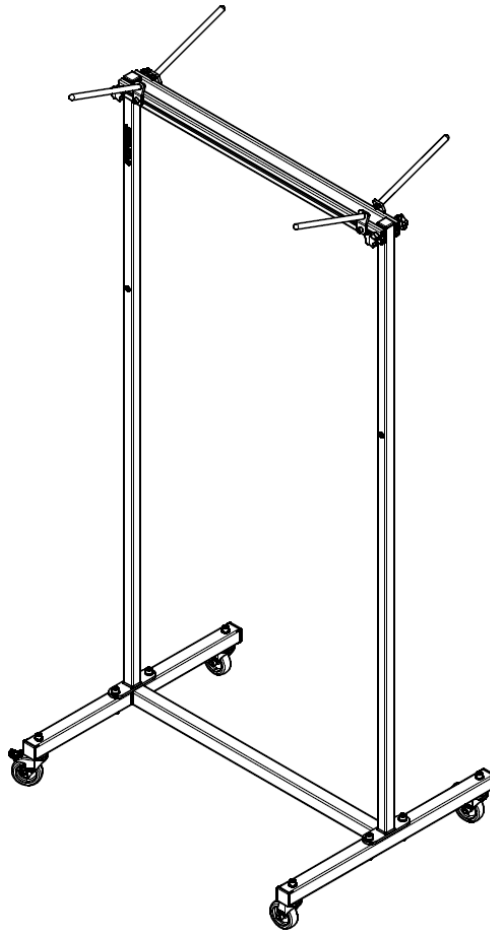

Dieser Mattentransportwagen für Gymnastikmatten mit Aufhängeösen ist eine optimale Lagerungsmöglichkeit für Ihre Matten. Es können wahlweise 1,20 m oder 1,80 m lange Matten gelagert und transportiert werden. Die Aufhängeschiene kann variabel in oberer oder unterer Position angebracht werden. Die Aufhängebreite kann bis zu einer Breite von ca. 800 mm individuell eingestellt werden. Die Mattenlänge sollte 1800 mm und die Mattenbreite 900 mm nicht überschreiten! Des Weiteren sind unter dem Mattentransportwagen abriebfeste Schwenkrollen mit Feststellbremsen für den sauberen und sicheren Umgang mit diesem Gerät montiert.

1. Stückliste

<u>Pos.</u>	<u>Anzahl</u>	<u>Bezeichnung</u>
1	1	Untergestell mit Rollen
2	2	Aufrechte
3	2	Aluschiene mit Dorn und Befestigungsmaterial
4	4	Sterngriffschraube M8 x 35
5	8	Unterlegscheibe DIN 125 10
6	4	Zylinderkopfschraube DIN 912 M10 x 60
7	4	Sicherungsmutter DIN985 M10

Explosionsdarstellung

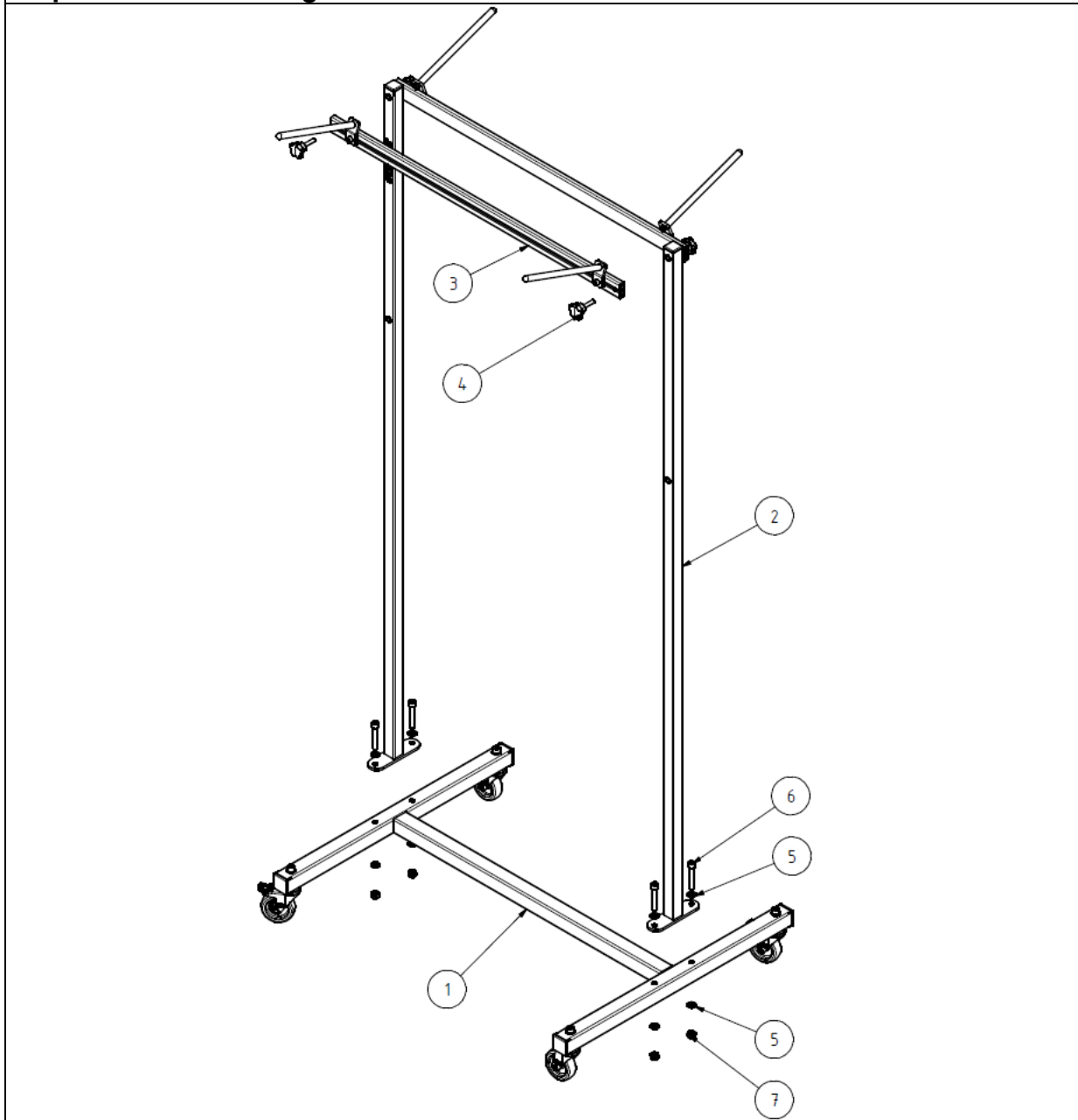

2. Montageschritte

Schritt 1

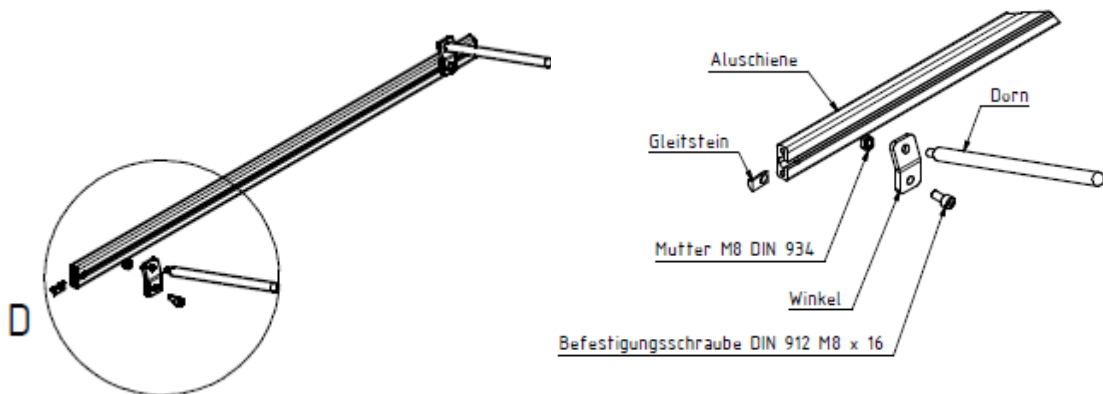

Kommentar:

- Befestigung des Dorns mittels Mutter M8 am Winkel
- Einschieben des Gleitsteins in die Aluschiene
- Montage des Winkels mit Dorn an der Aluschiene mit Hilfe der Befestigungsschraube und des Gleitsteins
- Positionieren Sie die Dorne so auf der Schiene, dass sie mit den Aufnahmen Ihrer Gymnastikmatten übereinstimmen

Schritt 2

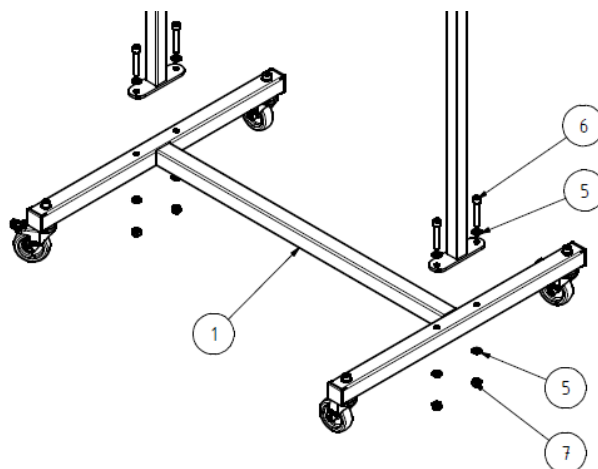

Kommentar:

- Montage der Aufrechten am Untergestell
- Verwenden Sie dafür die Schrauben (6), Scheiben (5) und Muttern (7)

Schritt 3

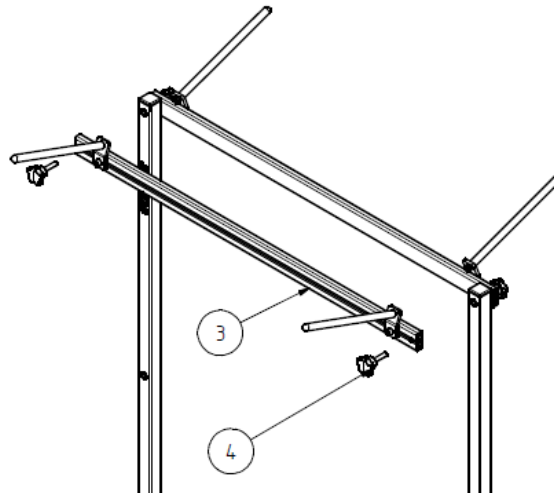

Kommentar:

- Befestigung der Aluschiene an den Aufrechten
- Die Befestigung erfolgt mit Hilfe der Sterngriffschrauben (4)

3. Zusatzinformationen

max. Belastung:	30 kg pro Seite
Verwendungszweck:	Dieses Produkt ist nur für den bestimmungsgemäßen Gebrauch zu verwenden.

4. Wartungshinweise und Pflege

	Achtung: Das Gerät nicht überlasten oder beklettern!
	Führen Sie in regelmäßigen Abständen eine Sichtprüfung durch.
	Aufgrund unserer kontinuierlichen Qualitätsprüfung der Produkte können sich technische Änderungen ergeben, die zu geringfügigen Abweichungen in der Anleitung führen.
	Kontrollieren Sie regelmäßig die Schraubverbindungen auf ihren festen Sitz.
Prüfen Sie das Gerät auf eventuelle Beschädigungen, und tauschen Sie verschlissene Teile aus.	

Bei Fragen stehen wir Ihnen gerne zu Verfügung.

Ihr **Sport-Thieme** Team