

## Bedienungs- /Montageanleitung für Aufhängevorrichtung für Gymnastikmatten

Vielen Dank, dass Sie sich für ein **Sport-Thieme**-Produkt entschieden haben. Damit Sie viel Freude an diesem Produkt haben, erhalten Sie im Folgenden wichtige Hinweise für Ihre Sicherheit sowie den Gebrauch und die Wartung des Geräts. Lesen Sie bitte diese Anleitung vollständig durch, bevor Sie mit der Montage bzw. Nutzung beginnen:

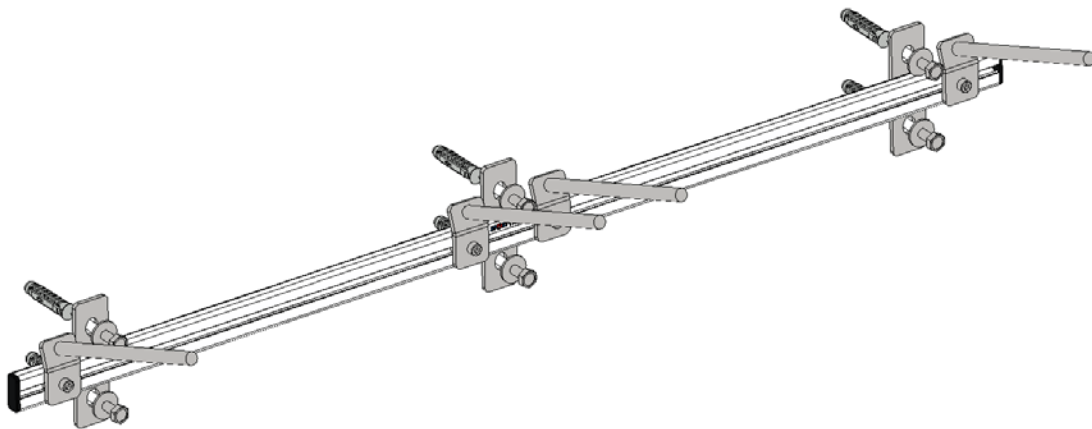

**Abb. 1: Aufhängevorrichtung für Gymnastikmatten**

Bitte prüfen Sie die Lieferung auf Vollständigkeit:

- ① 1 x Schiene mit Wandhalterung, L = 1200 mm
- ② 2 x Nutensteine
- ③ 2 x Endkappe
- ④ 4 x Aufhangedorn 14 mit Gewinde M8  
(Bei Art. 126 8049 sind diese gebohrt)
- ⑤ 6 x Unterlegscheibe 10,5 x 30 x 2,5; DIN 9021
- ⑥ 6 x Kunststoffdübel 14 x 70
- ⑦ 6 x Sechskant-Holzschraube 10 x 80
- ⑧ 4 x Winkel
- ⑨ 4 x Innensechskantschraube M8 x 16 DIN 912
- ⑩ 4 x Sechskantmutter M8 DIN 985

*(Nur Artikelnummer 126 8049: Ein Kabelschloss zur Sicherung der Matten)*

Art.-Nr.: 126 8023; 126 8049, 270 8401

Sport-Thieme GmbH  
38367 Grasleben  
Telefon: 053 57/181 81  
Telefax: 0 53 57/181 90

## **1. Allgemein**

Diese platzsparende Aufhängevorrichtung ist für die übersichtliche Lagerung von bis zu 13 Gymnastikmatten (Mattendicke 1,5 cm) an der Geräteraumwand vorgesehen. Die praktische Lagerhilfe eignet sich **nur für Matten mit 3 oder 4 Ösen** und minimalen 15 mm Ösendurchmessern. Durch die 3 oder 4 Ösen wird das Gewicht der Matten statisch optimal in die Wandschiene eingetragen

**Die Maximale Belastung für die Aufhängevorrichtung beträgt 55,00 kg!**

## **2. Montageanleitung**

Fädeln Sie zuerst die beiden Nutensteine ② von vorne oder von der Seite in die Schiene ① ein. Schrauben Sie nun die Winkel ⑧ mit den Innensechskantschrauben ⑨ in die Nutensteine ②. Die Dornen ④ führen Sie durch die obere Bohrung des Winkels und verschrauben sie mithilfe der Sechskantmutter ⑩. Zeichnen Sie dann die Bohrungen für die Wandhalterungen an und bohren Sie anschließend mit einem Bohrer Durchmesser 14 mm die Löcher für die Aufhängevorrichtung in der gewünschten Höhe in die Wand. Bitte beachten Sie, dass die Anbauhöhe aufgrund von Verletzungsgefahr über **2 m** liegen muss!

Montieren Sie die Schiene ① mit der Wandhalterung mittels der Kunststoffdübel ⑥ + Scheibe ⑤ + Sechskant-Holzschraube ⑦.

Des Weiteren ist darauf zu achten, dass die mitgelieferten Kunststoffdübel ⑥ nur für Vollsteinmauerwerk oder Betonwände geeignet sind.

**Bei abweichenden Baustoffen müssen entsprechende Befestigungsdübel über den Fachhandel bezogen werden.**

Stellen Sie abschließend die gewünschte Breite ein, indem Sie die Winkel ⑧ etwas lösen und so die Nutensteine ② mit Aufhangedorn ④ verschieben.

Achten Sie darauf, dass die Winkel ⑧ anschließend wieder fest angezogen werden.

### **Zusatz für 126 8049:**

Um die Mattenhalterung abzuschließen fädeln Sie das mitgelieferte Kabelschloss durch die Bohrungen in den Dornen. Führen Sie beide Enden zusammen und fixieren Sie diese mithilfe des Verschlussmechanismus.



Abb. 2: Explosionszeichnung

**Achtung: Das Gerät nicht überlasten oder beklettern!**

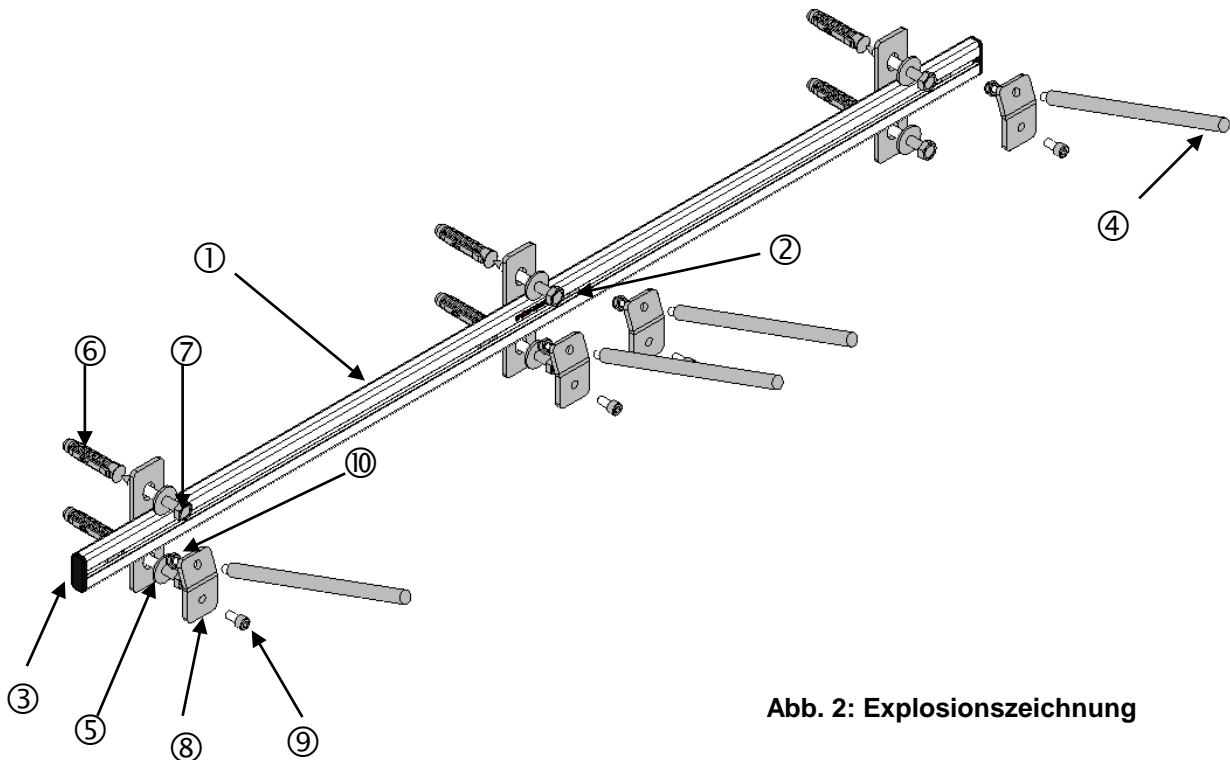

#### Wartungshinweise und Pflege

**Hinweis:** Führen Sie in regelmäßigen Abständen eine Sichtprüfung durch. Aufgrund unserer kontinuierlichen Qualitätsprüfung der Produkte können sich technische Änderungen ergeben, die zu geringfügigen Abweichungen in der Anleitung führen kann. Kontrollieren Sie regelmäßig die Schraubverbindungen auf ihren festen Sitz. Prüfen Sie das Gerät auf eventuelle Beschädigungen und tauschen Sie verschlissene Teile aus. Achten Sie auf die Gängigkeit beweglicher Teile.

Für Fragen stehen wir Ihnen gerne zu Verfügung.

Ihr **Sport-Thieme** Team