



## AUFBAUANLEITUNG:

- Lesen Sie die Anleitung sorgfältig durch und befolgen Sie alle Montage-, Bedienungs- und Sicherheitshinweise genau, um Schäden oder Verletzungen zu vermeiden.
- Einige Bilder oder Designs sehen möglicherweise nicht genau wie Ihr Produkt aus. Bitte lesen und verstehen Sie den Text, bevor Sie mit den einzelnen Schritten der Montage beginnen.

## ACHTUNG!

- Prüfen Sie vor dem Aufbau, ob der gesamte Inhalt vorhanden ist.
- Auf- und Abbau sollte immer unter Aufsicht von Erwachsenen stattfinden.
- Überprüfen Sie das Gerät vor jedem Gebrauch. Wenn Sie irgendwelche Anomalien am Produkt feststellen, unterbrechen Sie bitte Nutzung.
- Wenn Sie eine Beschädigung des Produkts feststellen, unterbrechen Sie bitte Auf- oder Abbau

**ACHTUNG:** Anwesenheit von Erwachsenen erforderlich

### **ACHTUNG:**

**KLEINTEILE:** Dieses Produkt enthält Kleinteile. Nicht geeignet für Kinder unter 3 Jahren.

# TEILELISTE

1

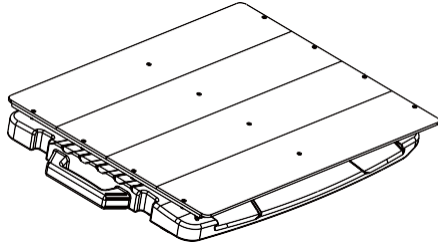

Rückprallwand (1Stk)

2

\*Optional

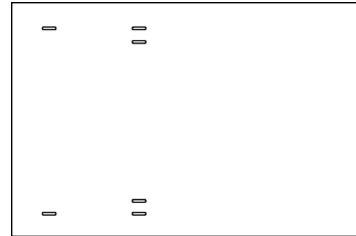

Rampe (1Stk)

3



lange Gurtbänder (2Stk)

4



kurze Gurtbänder (2Stk)

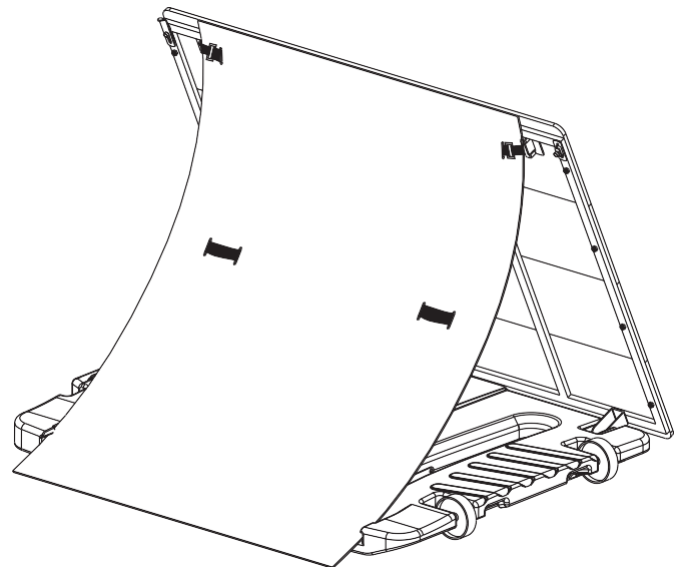
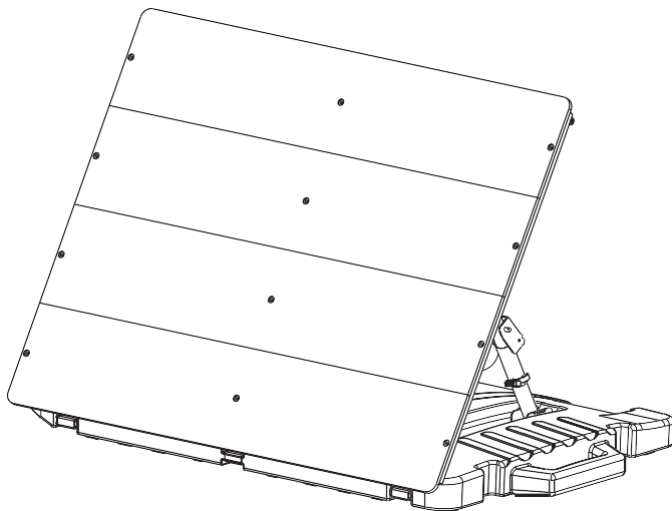

# AUFBAUANLEITUNG

BILD.1



BILD.2



**ACHTUNG:**  
Quetschgefahr für Finger!

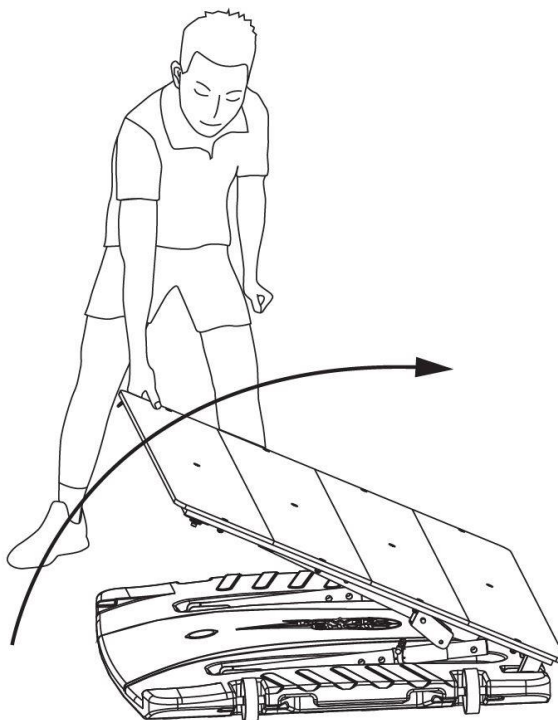
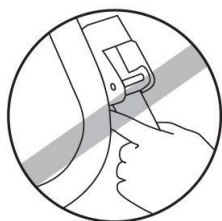

BILD.3



Stecken Sie den Sicherungs-Stift in das dafür vorgesehene Loch.

BILD.4

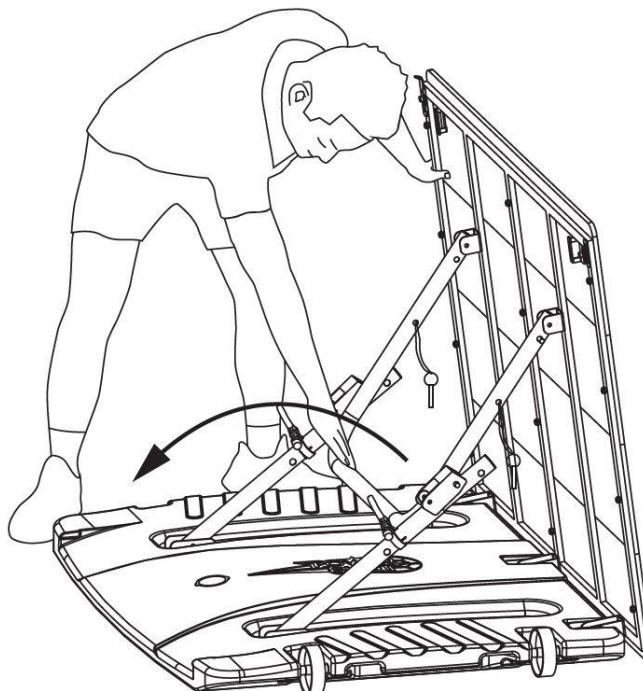
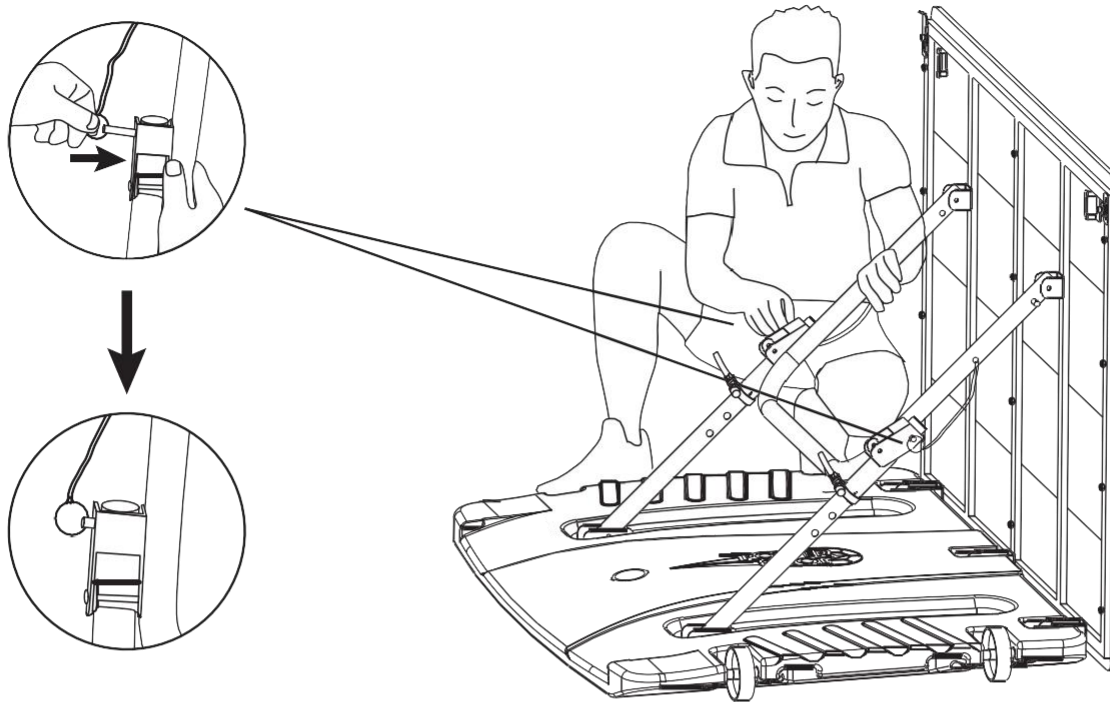

BILD.5

Füllen Sie den Standfuß mit etwas Wasser.



BILD.6

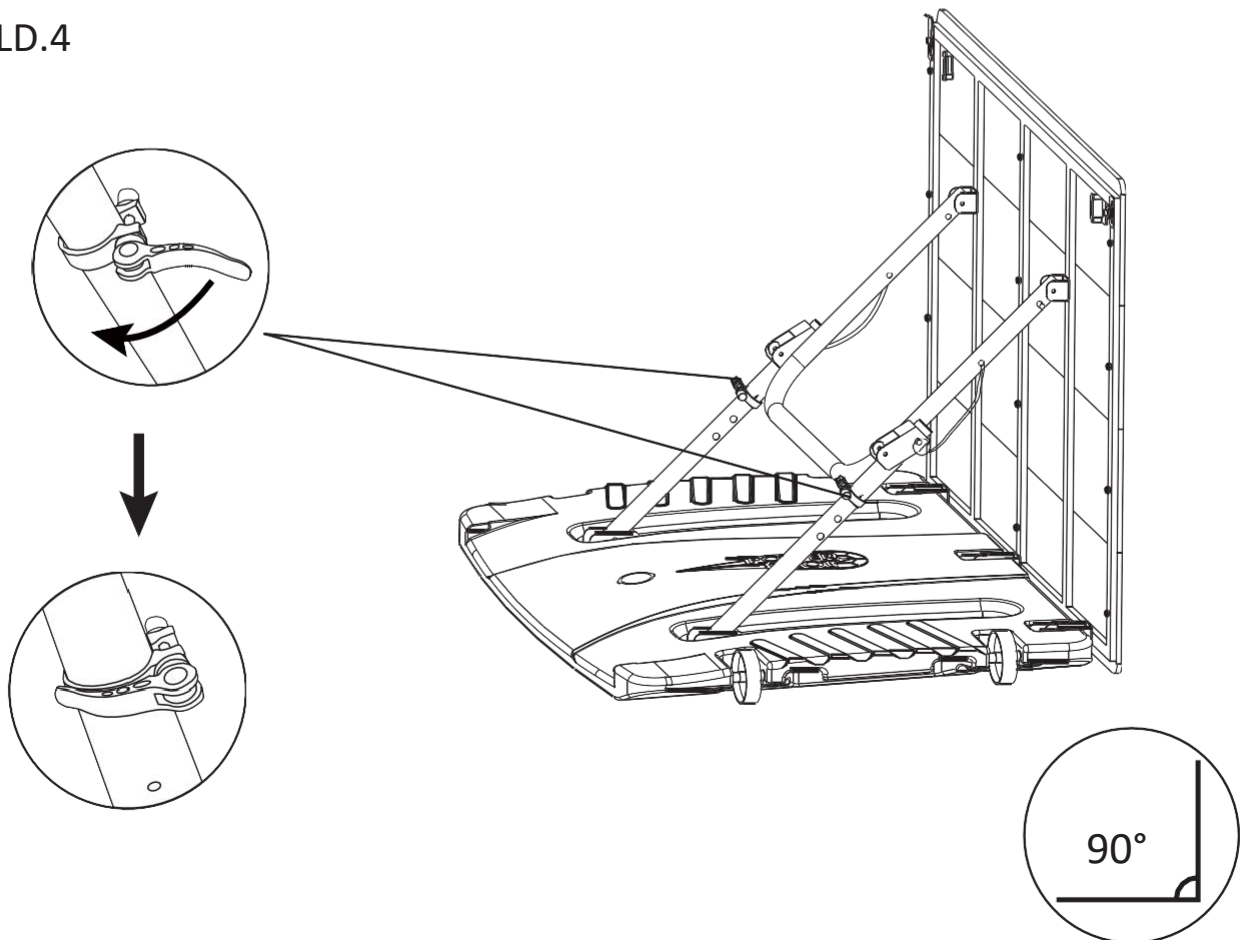

BILD.7

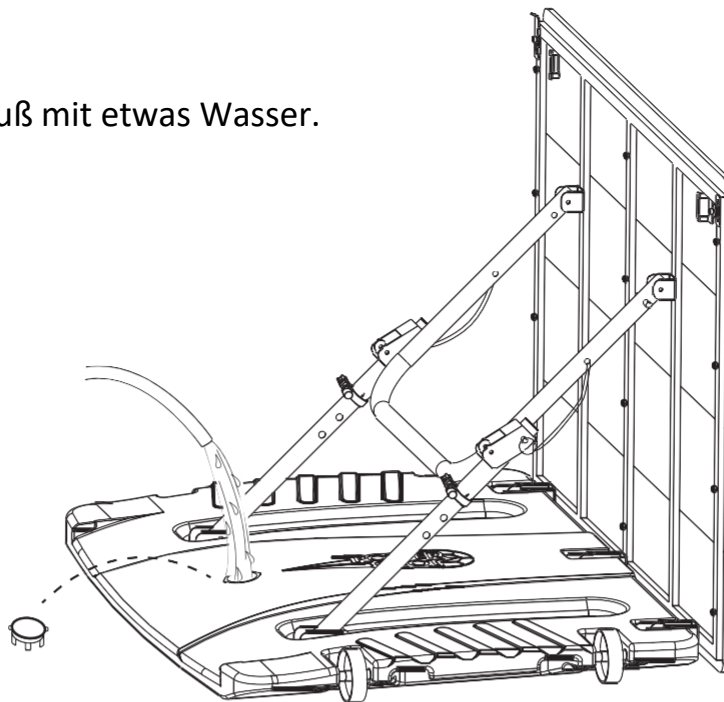

BILD.7 A

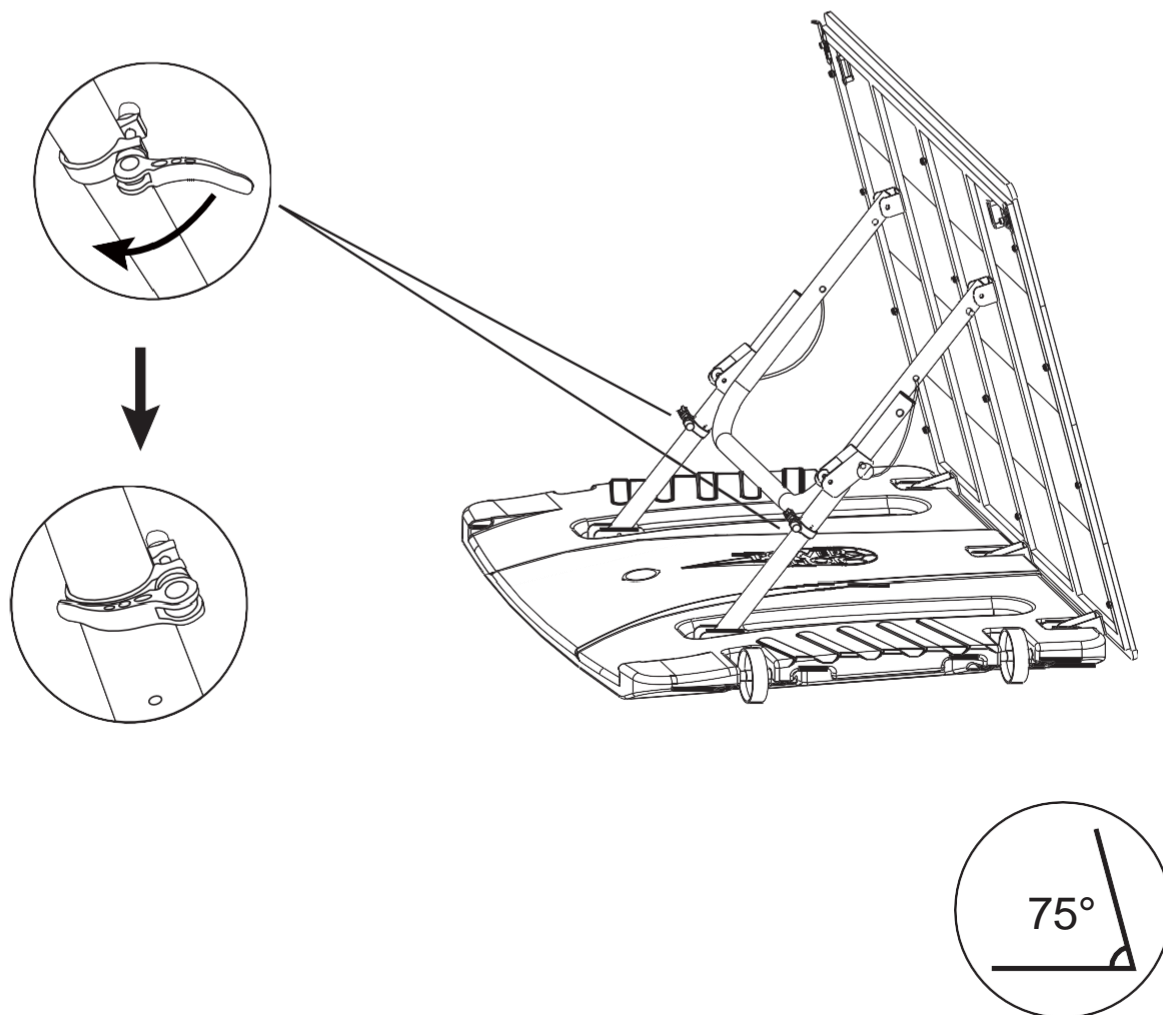

BILD.7 B

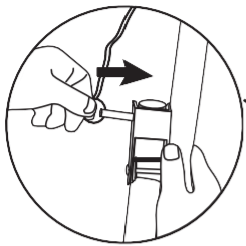

BILD.8

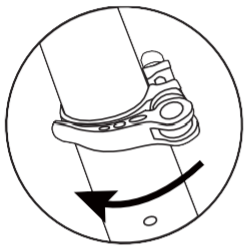

BILD.9

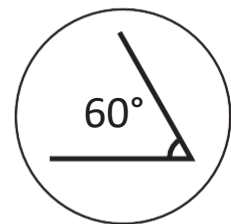
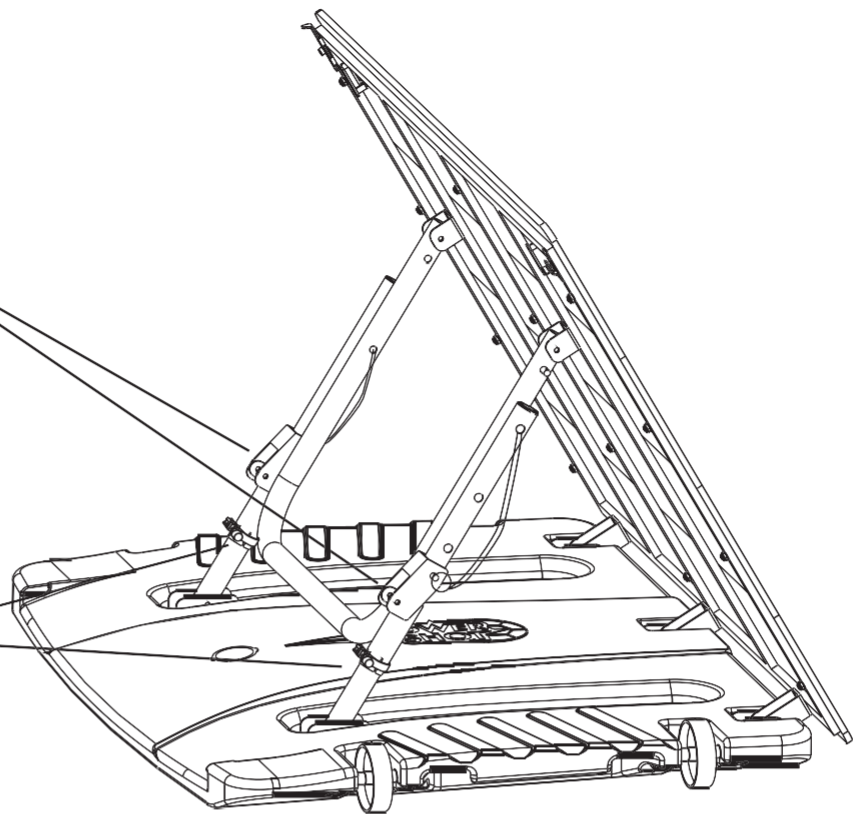

BILD.9 A

BILD.9 B

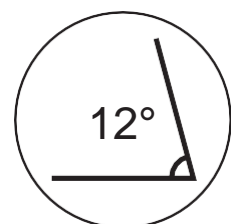
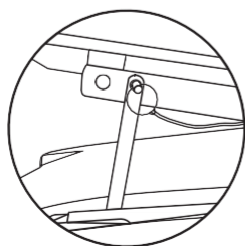
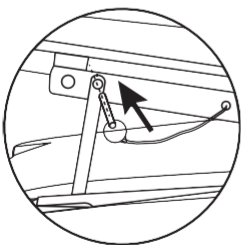

Der perfekte Winkel zum Aufstellen der Rampe, um die optimale Kurve zu erreichen.

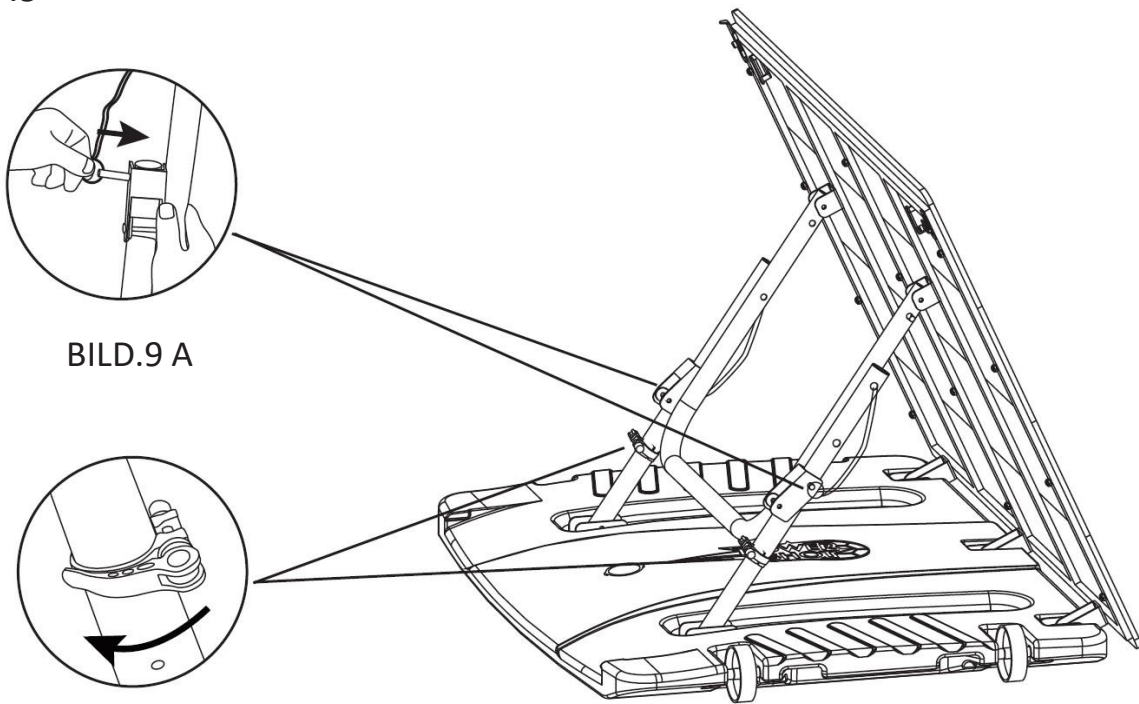
## BILD.10 Befestigung der optionalen Rampe

**Verwenden Sie die kurzen Gurtbänder, um die gebogene Rampe an der Platte zu befestigen.**



BILD.11

Verwenden Sie die langen Gurtbänder, um die Rampe an den Stützstangen zu befestigen.



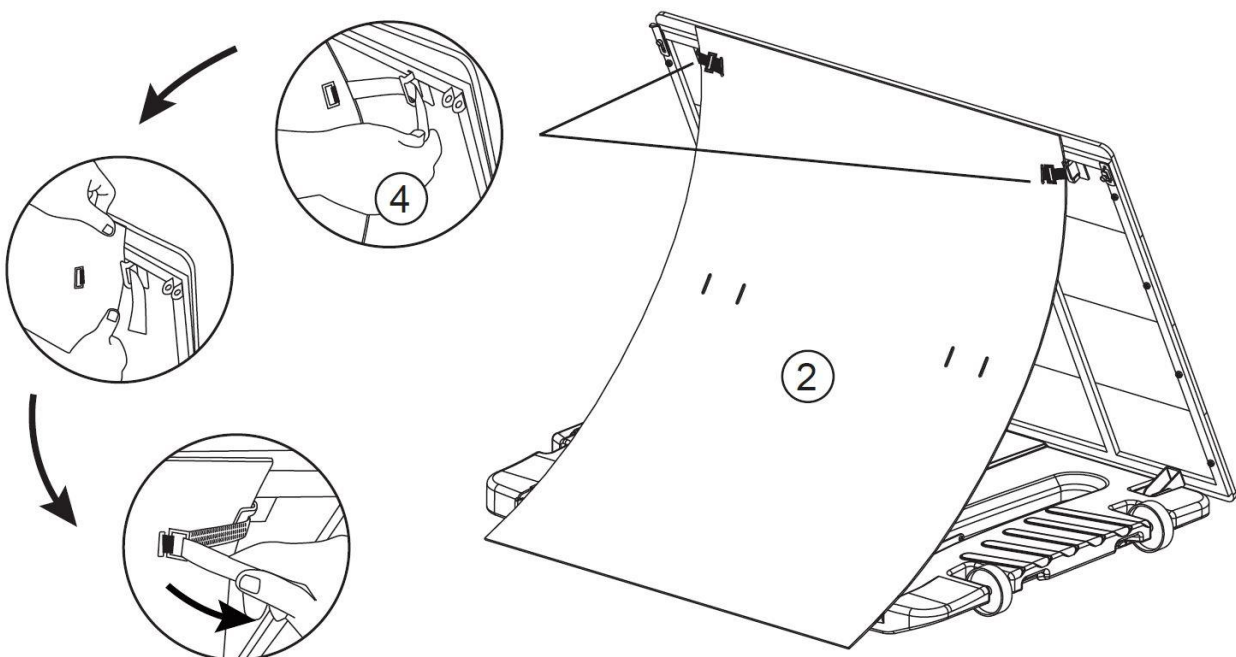
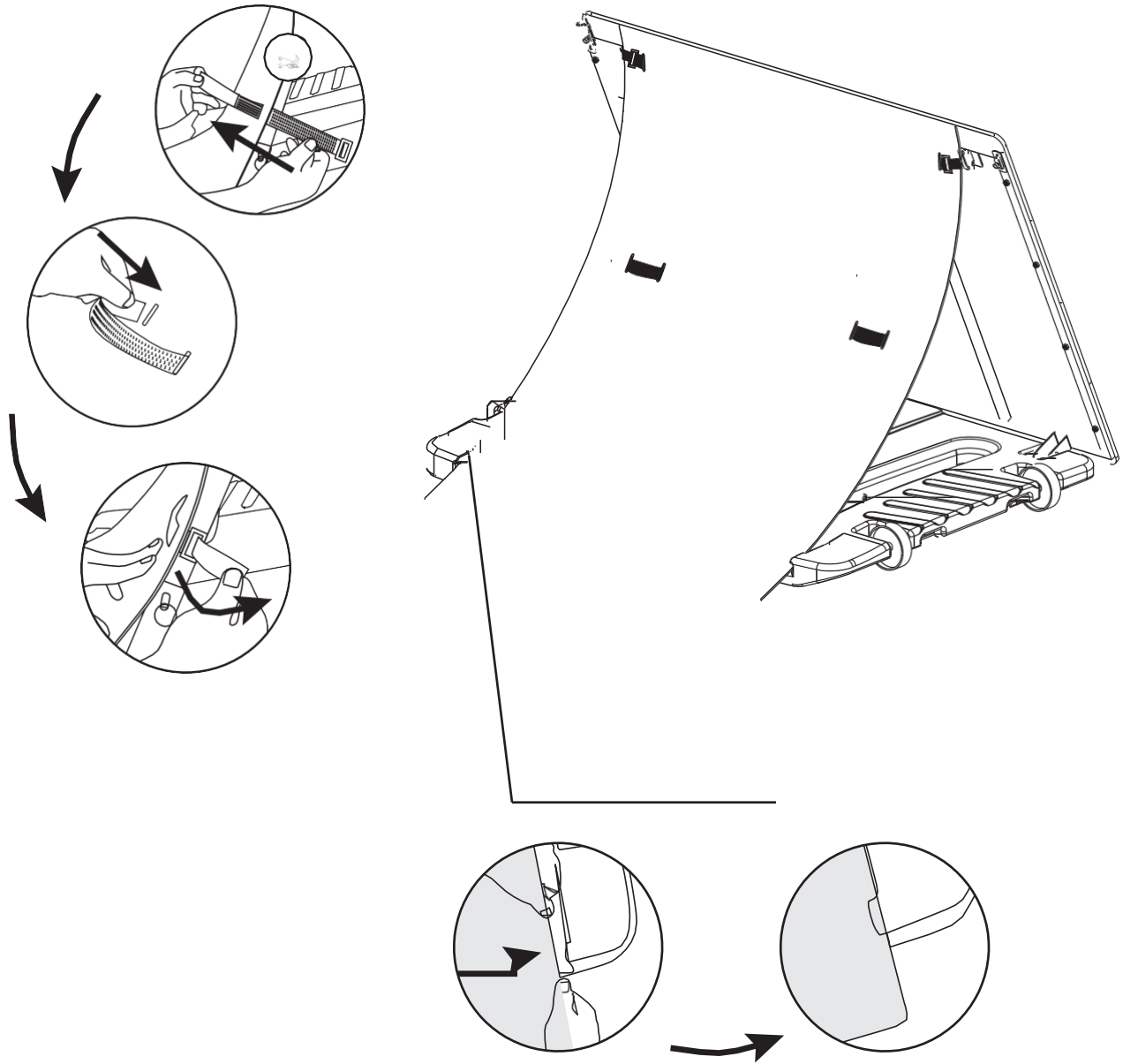

## So falten Sie es:

BILD.1



BILD.1 A



BILD.1 B

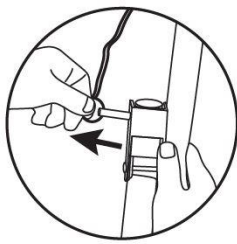

BILD.2



**ACHTUNG:**  
Quetschgefahr für Finger!

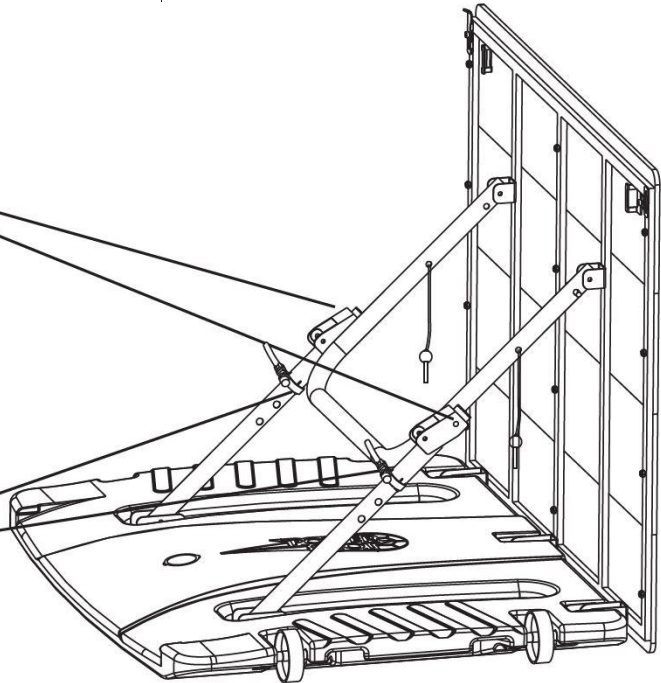
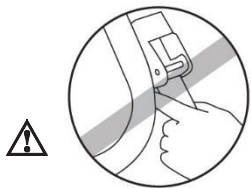

BILD.3



BILD.4

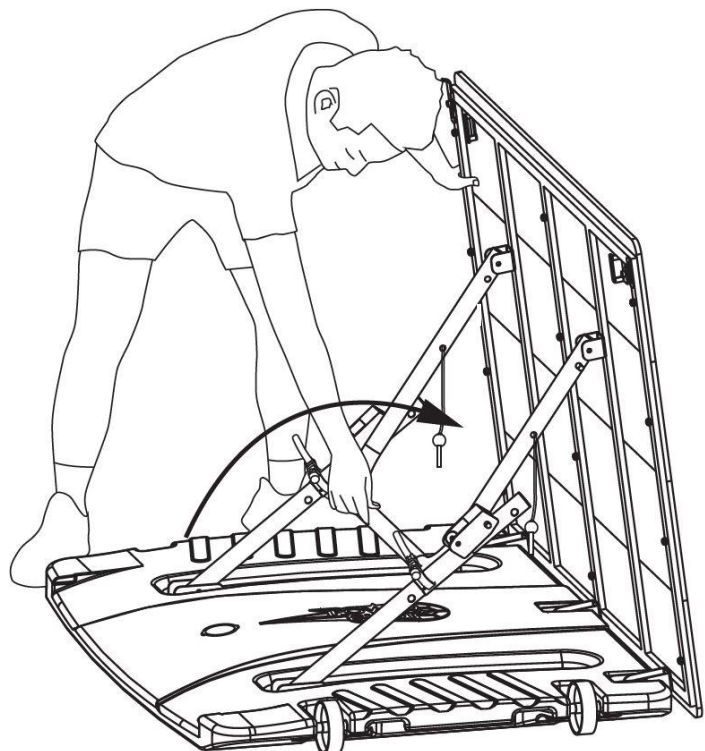
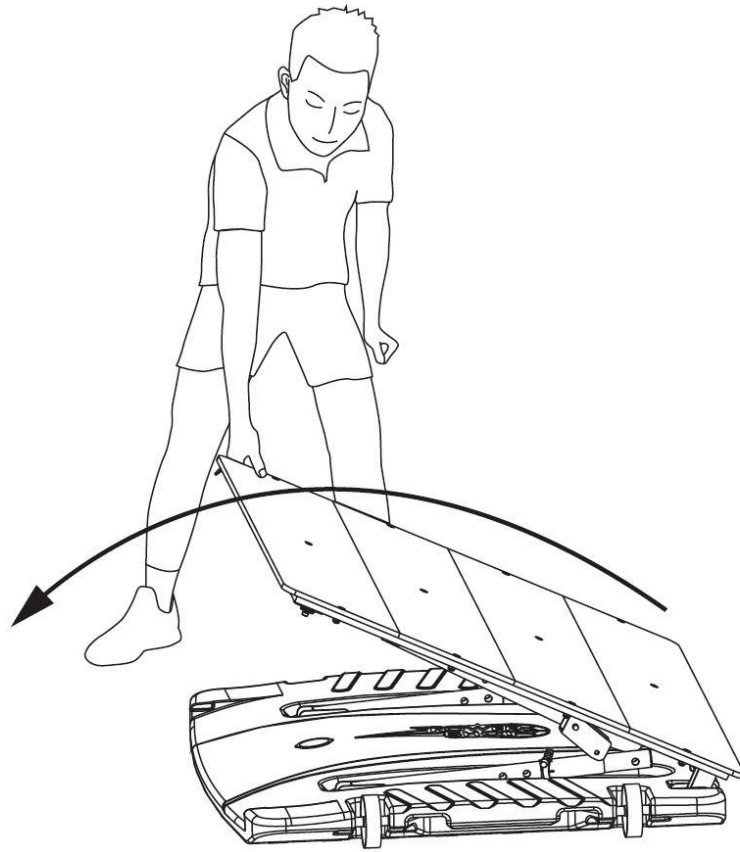