

Bedienungsanleitung für Ablageständer für Kompakthanteln

Vielen Dank, dass Sie sich für ein Sport-Thieme Produkt entschieden haben. Damit Sie viel Freude, und somit eine gewährleistete Sicherheit für dieses Gerät haben, sollten Sie die Anleitung erst vollständig durchlesen, bevor Sie mit der Montage beginnen:



Abb.1 Ablageständer

Im Lieferumfang sind enthalten:

<u>Pos.</u>	<u>Beschreibung</u>
1	2 x Seitenteil
2	4 x halbe Ablage
3	8 x Sechskantschraube M10 x 70
4	2 x Sechskantschraube M10 x 25
5	10 x Sechskantmutter M 10
6	20 x Scheibe 10,5

1 Montagehinweise

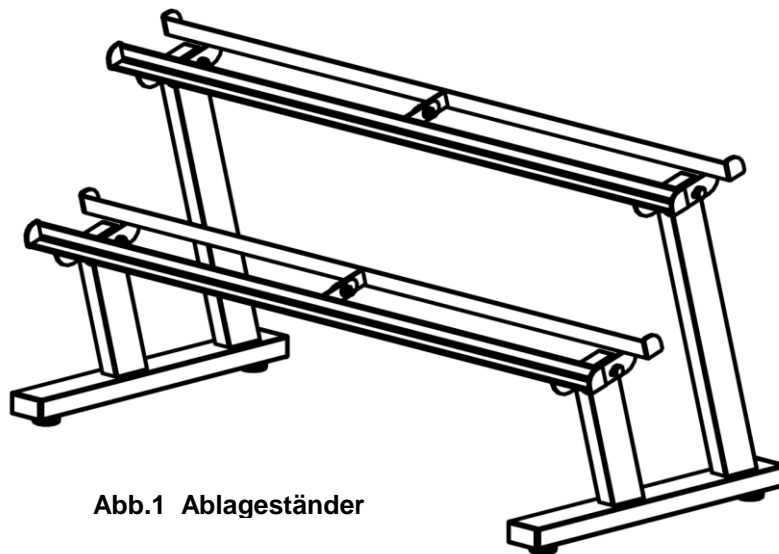
Fügen Sie die Teile entsprechend Abb.2 zusammen. Bitte achten Sie darauf, dass folgende Reihenfolge eingehalten wird (Scheibe, Federring, Mutter). Stellen Sie dazu die Seitenteile auf und montieren daran die 4 gleichen Ablagehälften.

Um die Ablagen Ihren Bedürfnissen anzupassen, können Sie die Breite einstellen. Mittels der Langlöcher kann man den Abstand der halben Ablagen variieren.



Abb.2 Explosionszeichnung

Achtung: Das Gerät nicht überlasten oder beklettern!

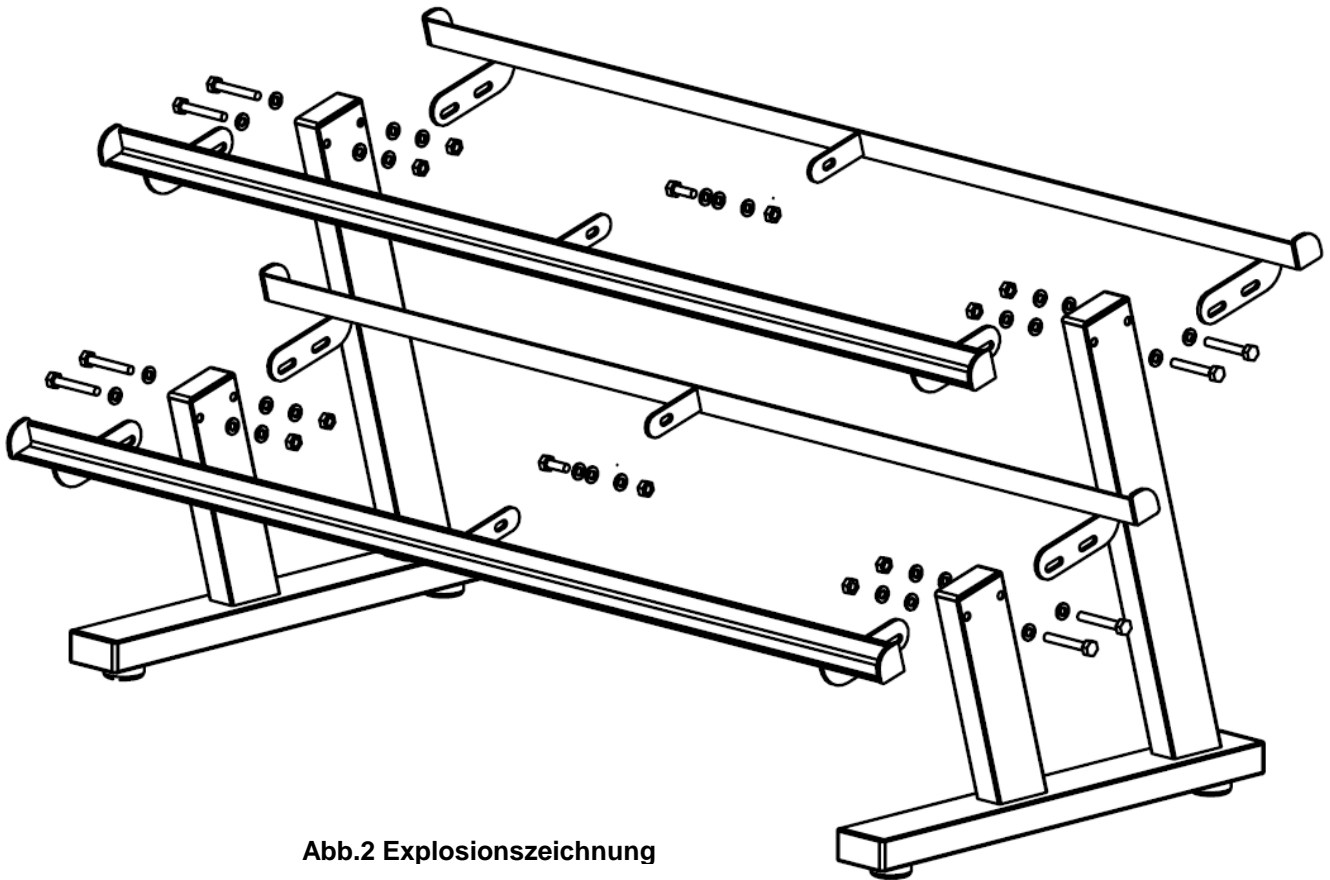

Wartungshinweise und Pflege

Hinweis: Führen Sie in regelmäßigen Abständen eine Sichtprüfung durch. Aufgrund unserer kontinuierlichen Qualitätsprüfung der Produkte können sich technische Änderungen ergeben, die zu geringfügigen Abweichungen in der Anleitung führen kann. Kontrollieren Sie regelmäßig die Schraubverbindungen auf ihren festen Sitz. Prüfen Sie das Gerät auf eventuelle Beschädigungen, und tauschen Sie verschlissene Teile aus.

Für Fragen stehen wir Ihnen gerne zu Verfügung.

Ihr **Sport-Thieme** Team