

## **Bedienungs- / Montageanleitung für die fahrbare Hantelablage**

Vielen Dank, dass Sie sich für ein **Sport-Thieme** Produkt entschieden haben. Damit Sie viel Freude, und somit eine gewährleistete Sicherheit für dieses Gerät haben, sollten Sie die Anleitung erst vollständig durchlesen, bevor Sie mit der Montage beginnen:



Abb. 1: Hantelablage

### **1. Bitte überprüfen Sie die Lieferung auf Vollständigkeit:**

Das Untergestell ist fertig montiert. Lediglich die senkrechten Stäbe müssen montiert werden. Die 6 Edelstahlrohre werden mittels Sechskantschraube M 10 x 50 und Scheiben montiert. Die mittleren Quadratrohre verschrauben Sie bitte mit Sechskantschraube M 10 x 90, Scheiben und Mutter.

### **2. Allgemein**

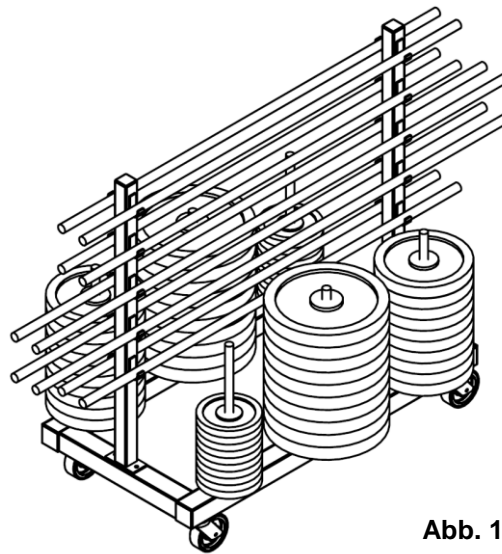
Die fahrbare Hantelablage ist eine Lager- und Transporteinrichtung für Langhanteln. Die Langhantelstangen werden an zwei mit Haken versehenen Stäben eingehängt. Die Innenseiten der Haken sind zum Schutz vor Beschädigungen mit Filz beklebt. Die Hantelscheiben werden zur Lagerung auf senkrecht stehende Edelstahlrohre gesteckt.

### 3. Aufbauanleitung

Den Aufbau der Hantelablage tätigen Sie bitte nach Abb. 2.



Abb. 2: Montagezeichnung

#### 4. Sicherheit

Bitte Überlasten Sie den Wagen nicht. Die maximale Gesamtlast beträgt 750 kg.  
Die Bestückung des Wagens entnehmen Sie bitte der Abb. 3.  
Achten Sie darauf, dass der Fußboden oder die Decke eine ausreichende Tragfähigkeit besitzen.  
Der Wagen besitzt 2 gebremste Räder. Diese müssen unbedingt im Stand aktiviert werden, da sonst ein Schaden entstehen kann.

#### 5. Wartung und Kontrolle

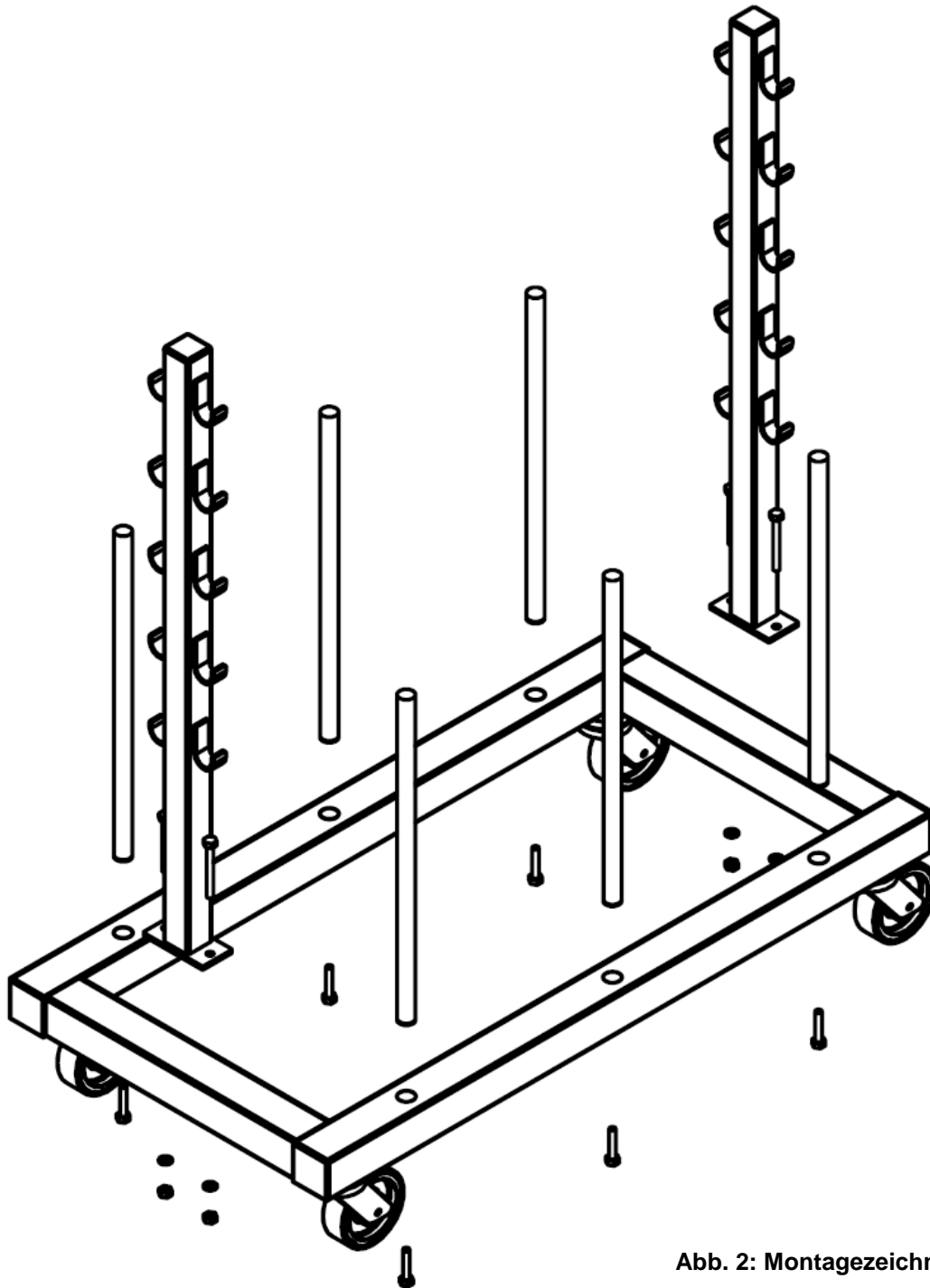
**Bitte nicht überlasten!**  
**Vor jeder Nutzung ist eine Sichtkontrolle durchzuführen.**  
Bei Bedarf sind die Verschraubungen nachzuziehen.

Die Hantelablage ist nur für den **bestimmungsgemäßen** Gebrauch vorgesehen.

Für eine zweckentfremdete Nutzung wird keine Gewähr übernommen.



Abb. 3: Bestückungsplan

**Achtung: Das Gerät nicht überlasten oder beklettern!**

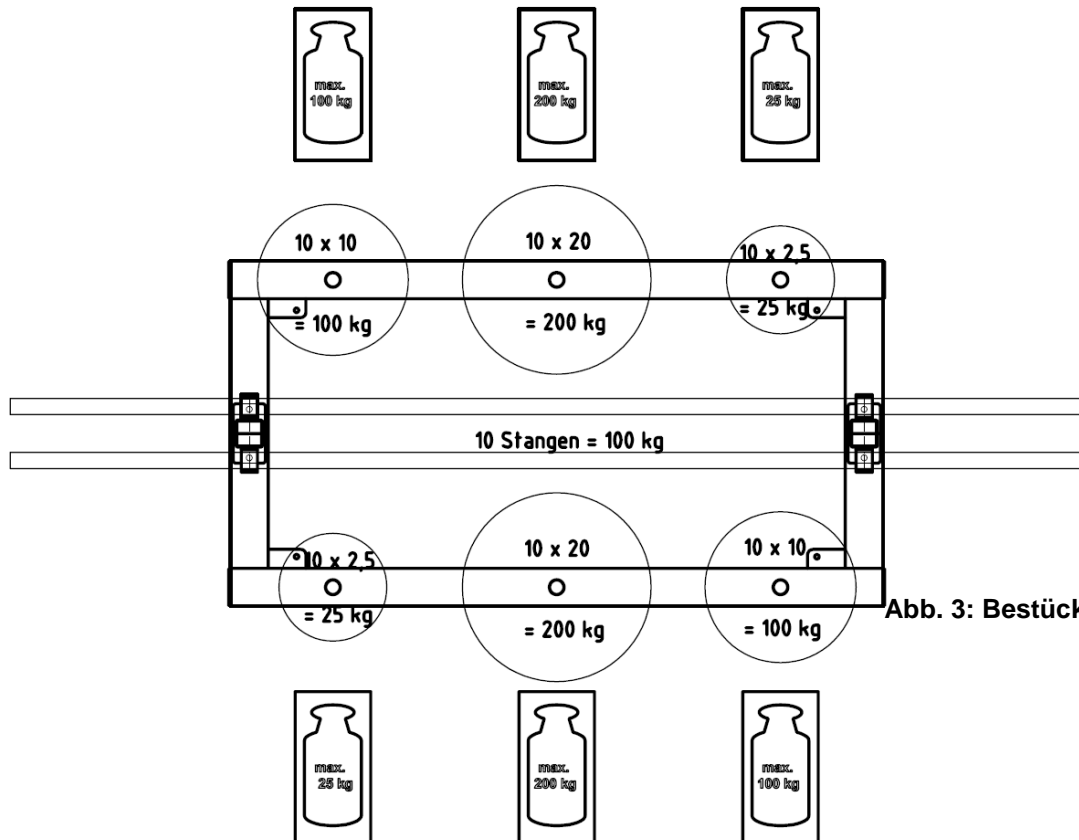

### **Wartungshinweise und Pflege**

**Hinweis:**

Führen Sie in regelmäßigen Abständen eine Sichtprüfung durch. Aufgrund unserer kontinuierlichen Qualitätsprüfung der Produkte können sich technische Änderungen ergeben, die zu geringfügigen Abweichungen in der Anleitung führen kann. Kontrollieren Sie regelmäßig die Schraubverbindungen auf ihren festen Sitz.

Prüfen Sie das Gerät auf eventuelle Beschädigungen, und tauschen Sie verschlissene Teile aus. Achten Sie auf die Gängigkeit beweglicher Teile.

Für Fragen stehen wir Ihnen gerne zu Verfügung.

Ihr **Sport-Thieme** Team